

平成28年度版
統計ゆうき



茨城県結城市

発刊のことば

『統計ゆうき』平成28年度版をここに刊行いたします。

本書は、結城市における自然、人口、産業経済、福祉、保健衛生、教育など、各分野の基本的な統計資料を集録し、本市の現況と推移を紹介するものです。

現在、本市におきましては、「第5次結城市総合計画」に掲げる「みんなでつくる活気と風情のある快適なまち・結城」を将来都市像として、各種施策を推進しております。

本年度から「第5次結城市総合計画後期基本計画」が始まり、基本構想に示したまちづくりを実現するためには、的確な現状把握や、将来を見据えた市政運営が求められ、その基礎資料として各種統計資料は必要不可欠なものであります。また、施策の成果を検証・評価する上でも、大変重要な役割を担っております。

本書が市勢の理解とともに、各種行政の推進、及び市民等関係者の皆様方の参考資料として広く役立つことができれば幸いです。

最後に、本書の編集にあたり、貴重な資料をご提供いただきました関係機関、団体各位に対しまして、厚く御礼申し上げます。今後とも、なお一層のご指導、ご協力をお願い申し上げます。

平成29年3月

結城市長 前 場 文 夫

ご利用にあたって

1. 本書は、諸官公庁、諸会社団体及び庁内各課より収集した資料にもとづき編集しました。
2. 統計表のうち、年次は暦年（1月から12月）、年度は会計年度（4月から翌年3月）の数字を示します。
3. 数値は、四捨五入してありますので、数値とその内訳を合計したものとが一致しない場合があります。
4. 統計表中、説明を必要とする事項については、注)として表しました。
5. 統計表で用いている記号の意味は、次のとおりです。
 - （ 〇 ） 該当数字が掲載単位に満たないもの
 - （ ー ） 該当数字がないもの
 - （ X ） 数字が秘匿されているもの
 - （ △ ） マイナスのもの
 - （ … ） 不詳もしくは資料がないもの

目		次	
序説	1	事業所	45
結城市のシンボル	2	35 産業(大分類)別事業所数及び従業者数 (地位6区分別)	46
結城市民憲章	3	36 産業(中分類)別事業所数及び従業者数	47
核兵器廃絶平和都市宣言	3	37 県内各市の産業(大分類)別事業所数・従 業者数	50
環境都市宣言	4	38 産業(大分類)別15歳以上就業者数	54
男女共同参画都市宣言文	4	39 産業分類構成比	56
結城市の1日	5	40 産業別就業者割合の推移	56
結城市の市民生活	6	商工業	57
概況	7	41 産業(中分類)別卸売業・小売業の推移	58
1 結城市の沿革	8	42 県内各市の卸売業・小売業の推移	59
2 位置と地勢	9	43 結城の特産品の推移	60
3 結城市のあゆみ	10	44 中小企業金融制度利用状況	61
4 気象概況	17	45 県内各市別工業の状況	62
人口	19	46 工業の推移	64
5 人口集中地区人口(DIDs)	20	47 産業(中分類)別工業の状況	64
6 人口と世帯数の推移	20	社会福祉	65
7 外国人人口と世帯数の推移(再掲)	23	48 保育園の概況	66
8 年齢(3区分)別人口及び指数	23	49 認定こども園の概況	67
9 配偶者関係(4区分)別男女別15歳以上 人口	24	50 国民年金の被保険者数と納付状況の推 移	67
10 年齢(5歳階級)別人口	24	51 年金受給権者数及び受給年金額	68
11 男女構成比(5歳階級)別人口グラフ	25	52 国民健康保険の概況	69
12 世帯人数別一般世帯数, 世帯人員及び 1世帯当たり人員の推移	26	53 後期高齢者医療制度の概況	69
13 65歳以上の高齢単身者数の推移	26	54 生活保護の状況(12か月平均)	70
14 ひとり親世帯数の推移	26	55 生活保護費の推移	70
15 行政区別人口及び世帯数	27	56 身体障害者手帳交付状況	71
16 人口動態の推移	32	57 身体障害者手帳等級内訳	71
17 人口動態率	32	58 児童手当・児童扶養手当の給付状況の 推移	72
18 婚姻・離婚届出受理件数	33	59 ひとり暮らし高齢者の登録者数の推移	72
19 出生死亡数の推移	33	60 介護保険の概況	73
20 従前・転出先の住所地別転入転出者数	34	61 結城市シルバー人材センターの概況	74
21 県内市別人口と世帯数等	36	保健衛生	75
農業	37	62 医療施設数及び医師・歯科医師・薬剤師 数の推移	76
22 農業人口及び農業従事人口の推移	38	63 各種健康診査	76
23 農家数の推移	38	64 主要死因別死亡者数	77
24 経営耕地面積の推移	39	65 母子保健事業関係実施状況	78
25 経営耕地面積規模別農家数の推移	39	66 予防接種実施状況	79
26 販売農家の年齢別世帯員数	40	67 献血実施状況	79
27 販売農家の農業従事者等平均年齢	40	68 狂犬病予防注射実施状況	79
28 県内各市の農業	41	69 ごみ処理状況の推移	80
29 転作実施状況	42	運輸・通信・公益	81
30 転作態様別推移	42	70 自動車車両台数	82
31 主要作物の種類別作付面積	43	71 軽自動車等車両台数	82
32 家畜・家禽の飼養個数及び頭羽数	43		
33 水稻, 麦, 大豆の収穫量	44		
34 農業用機械個人所有台数	44		

72	路線バス運行状況	82	117	文化センターアクロスの利用状況	110
73	結城市巡回バス利用状況	83	118	結城市民情報センターの利用状況	111
74	結城駅乗車人員数の推移	83	119	ゆうき図書館の状況	111
75	交通安全施設整備状況	83	120	体育施設の利用状況	112
76	交通災害共済事業の状況	84	121	文化財一覧	113
77	郵便施設数	84	行財政		117
78	郵便物引受配達数	85	122	歴代市長と副市長	118
79	加入電話・公衆電話設置数	85	123	市職員数	118
80	テレビ受信契約数	86	124	年度別一般会計歳入決算	119
建設・上下水道		87	125	年度別特別会計歳入決算	119
81	都市計画決定一覧表(公園・緑地)	88	126	年度別企業会計歳入決算	120
82	国・県道の現況	89	127	年度別一般会計歳出決算	120
83	市道の現況	90	128	年度別特別会計歳出決算	120
84	用途地域指定状況	91	129	年度別企業会計歳出決算	121
85	都市計画決定一覧表(道路)	91	130	市税の収入状況	121
86	道路(市認定路線)	92	131	公有財産	122
87	橋梁	92	132	財政状況の推移(普通会計)	123
88	地目別土地面積の推移	92	133	健全化判断比率	123
89	地価公示価格	93	134	結城市行政機構図	124
90	建物の建築確認件数	93	選挙・議会		125
91	市営住宅	94	135	投票区別選挙人名簿登録者数	126
92	上水道の推移	94	136	衆議院議員選挙(小選挙区)投票状況	127
93	上水道使用状況	95	137	最高裁判所裁判官国民審査投票状況	127
94	公共下水道普及状況	96	138	参議院議員選挙(選挙区)投票状況	127
治安・消防・公害		97	139	茨城県知事選挙投票状況	127
95	犯罪認知件数	98	140	県議会議員選挙投票状況	128
96	行為別補導数(管内)	98	141	市長選挙投票状況	128
97	交通事故の発生状況	99	142	市議会議員選挙投票状況	128
98	事故種別救急車出動状況	99	143	歴代正副議長	129
99	消防職員数及び消防車両	100	144	市議会の状況	130
100	消防団員数及び消防車両	100	145	市議会議員数	130
101	火災発生状況	101	参考資料		131
102	原因別火災発生件数	101			
103	消防水利施設状況	101			
104	危険物製造所等施設数	102			
105	公害等苦情届け出受理状況	102			
106	合併浄化槽設置補助基数	102			
教育・文化		103			
107	幼稚園の概況	104			
108	小学校の概況	104			
109	中学校の概況	105			
110	小中学校学校生活介助員の推移	105			
111	中学校の卒業後の状況	106			
112	県立結城特別支援学校の概況	107			
113	結城看護専門学校の概況	107			
114	高等学校の概況	108			
115	高等学校の卒業後の状況	109			
116	結城公民館の利用状況	110			

序 說

結 城 市 の シ ン ボ ル

○ 市 章

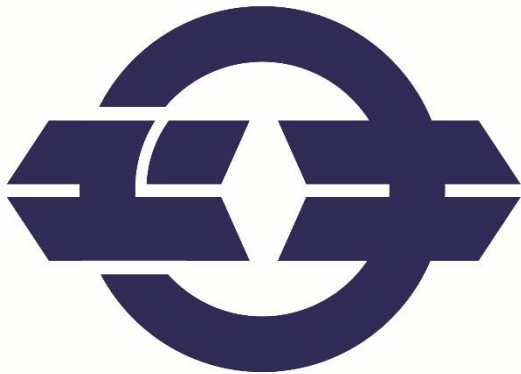

結城市の発展を表徴するために、市役所庁舎建築を記念して広く全国から図案を募集して選定したものの。ユーキ(結城)の端的表現で、円にしたのは市政の円滑と市民の和を意味し、外側への剣先は市民の向上と外部への飛躍的發展をも印象づけたものです。(昭和 26 年 3 月 17 日制定)

○ 市 の 木 「 桑 」



結城市の伝統にゆかりがあり、また結城紬・養蚕業に深い関係がある桑は、市内に昔から多く植栽され、「紬の街」にふさわしい木であるということから結城紬とともに結城市の成長を願って選ばれました。桑は、春の新芽の吹きだしの際は、目にしみるような新緑の美しさを見せ、一般的に親しみやすく銘木としても珍重されています。

(昭和 55 年 11 月 10 日制定)

○ マスコットキャラクター「まゆげった」



下駄の鼻緒に似た凛々しいまゆげが特徴の男子。結城紬の原料である繭からできた白い肌に結城紬を着て、桐下駄を履いています。明るく人なつっこい性格で結城市を PR していきます。

(平成 24 年 3 月 15 日決定)

○ 市 の 花 「 ユ リ 」



ユリは純日本的な花で親しみやすく、栽培方法も簡単なうえ場所もとりません。しかも一般家庭向きであり、花の満開のころには芳香を楽しめます。また、その清楚さは「紬の里」結城市に独特の風情をかもし出し、花姿の謙虚さは結城市を象徴してくれるということから選ばれました。ユリには多くの種類がありますが、特に品種は決められていません。

(昭和 55 年 11 月 10 日制定)

結城市民憲章

結城市は

(昭和55年11月10日制定)

筑波・日光の二つの山なみを見はるかし

鬼怒の流れ清らかな 美しい自然と

ゆたかな歴史 伝統に恵まれたまちです

このふるさとの誇りを思い ささらに伸びゆく

すみよいまちづくりへの願いをこめて

ここに市民憲章を定めます

一、 たがいに信じあい 助けあう

あかるいまちをつくりましょう

一、 からだをきたえ 仕事にはげむ

生きがいあるまちをつくりましょう

一、 教育をおこし 文化をのばす

かおりたかいまちをつくりましょう

一、 自然を愛し 水とみどりに澄む

うつくしいまちをつくりましょう

一、 伝統を生かし 未来をひらく

ゆたかなまちをつくりましょう

核兵器廃絶平和都市宣言

千年のかがやく伝統をたて糸に、人々のあたたかい心をよこ糸に織りなすつむぎの里・結城は、美しい自然に恵まれた私たちのふるさとです。

私たちはゆるしません。かつて広島・長崎を一挙に焦熱地獄と化した、最も非人間的核兵器が、このふるさとと、ここにおだやかな暮らしを営む私たちを、ふたたび餌食にすることを。

筑波・日光の二山と鬼怒の清流にかけて、木たち鳥たち川魚たち、生きとし生けるものすべてのいのちにかけて、私たちの結城市は、市民こぞって声をあげ、おそろしい核兵器の廃絶を、全世界の人々に向かって強く訴えます。

昭和62年3月19日

結城市

環境都市宣言

私たちのまち結城市は、みどり豊かな自然と環境に恵まれ、歴史と伝統が残された潤いと安らぎのあるまちです。

21世紀という新しい時代を踏み出した今日、このように恵まれた資源を「市民共有の財産」として守りはぐくみながら、後世に引き継いでいかなければなりません。

しかしながら、近年における社会経済の発展や生活様式の多様化に伴って、環境問題も深刻な事態となっています。

このため、ISO14001「環境マネジメントシステム」の認証取得を契機として「市民」・「事業者」・「行政」が一体となって、環境に配慮した「みどりと歴史のいきいき文化創造都市・結城」を目指し、結城市民の総意として、ここに「環境都市」を宣言します。

平成 14 年 3 月 22 日 結城市

男女共同参画都市宣言

みどり豊かな自然 歴史あふれるまち
そこに住む人々が調和する 結城市

このまちに住む私たちは

お互いに

人権を尊重し

責任を担い

性別にとらわれることなく

自らの個性と能力が発揮でき

すべての人が心豊かにいきいきと暮らせるまち

結城をめざして

ここに「男女共同参画都市」を宣言します

平成 16 年 11 月 3 日 結城市

結城市の1日



出生 1.12人

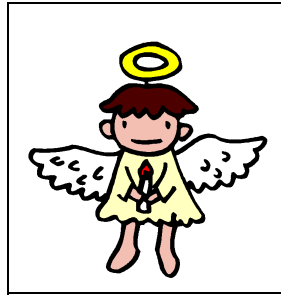

死亡 1.6人

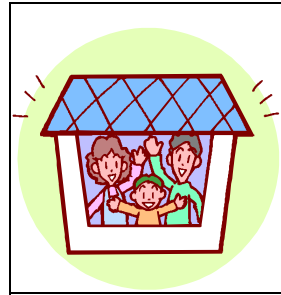

転入 5.3人

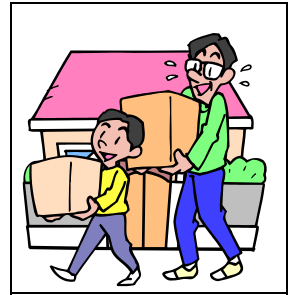

転出 5.5人

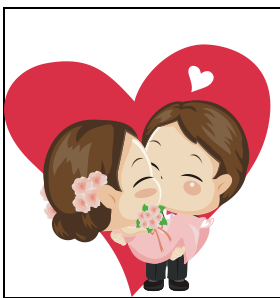

結婚 0.7件



離婚 0.3件



ごみ 74.1 t
(施設搬入量)



し尿汚泥 40.0 t
(施設搬入量)

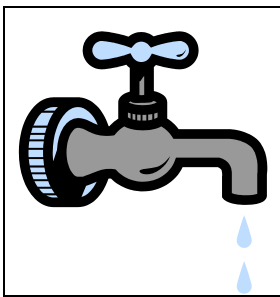

上水道
(給水量) 14,062 m³



建築申請 0.87件

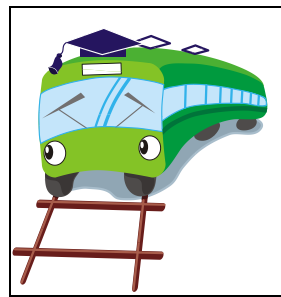

結城駅乗車
2,052人



郵便物
(配達) 21,210通



火災 0.05件



交通事故 3.66件



交通事故
死亡者 0.01人



救急出動 4.91件

結城市の市民生活

人口密度
(1 km²あたり人口)
平成 27 年 10 月 1 日



784.6 人

1 世帯当たり人員
平成 27 年 10 月 1 日



2.77 人

1 世帯当たり
加入電話台数
平成 27 年度



0.34 台

1 世帯当たり乗用自動車台数
(軽・小型特殊自動車を含む)
平成 28 年 3 月 31 日



2.81 台

市民 1 人当たり市の
歳入決算額(一般会計)
平成 27 年度



352,268 円

市民 1 人当たり
市 税
平成 27 年度決算



128,025 円

市民 1 人当たり市の
歳出決算額(一般会計)
平成 27 年度



334,380 円

市民 1 人当たり
福祉費(民生費)
平成 27 年度決算



127,210 円

市職員 1 人当たり
の市民数
平成 28 年 4 月 1 日



141.20 人

消防職員 1 人当たり
の市民数
平成 27 年 4 月 1 日



955.44 人

教員 1 人当たりの
児童及び生徒数
平成 28 年 5 月 1 日



小学校 14.36 人
中学校 13.59 人

1 世帯当たりの
ゴミ施設搬入量
平成 26 年度



678.05 kg

1 商店当たり年間
商品販売額
平成 26 年



卸売業 28,327 万円
小売業 11,599 万円

1 工場当たり
製造品出荷額等
平成 26 年

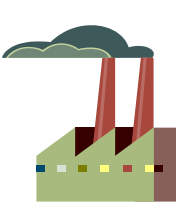

120,182 万円
(4 人以上の事業所)

市民 1 人当たり
都市公園面積
平成 28 年 4 月 1 日

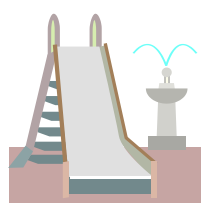

6.63 m²

概 況

1 結城市の沿革

本市は鬼怒川、田川沿岸の結城台地に位置し、旧石器時代から人々の生活した痕跡があり、古くから開けた豊かな土地でした。上古(奈良・天平)から総(ふさ=総は麻の転)や穀(ゆう=木綿)の産地として総の国(ふさのくに)「ゆうき」と呼ばれ、市内に現存する数多くの古墳や出土品、遺跡等から、当時の繁栄をうかがい知ることができます。

大化の改新以後、全国的に律令制度が整備され、総の国は、上・下に分かれ、下総の国の一部として結城郡が成立したと伝えられています。結城郡の郡庁舎は、上山川地区の結城廃寺跡周辺であったと想定されており、この地域の中心として栄えました。

鎌倉時代には結城朝光が結城郡を与えられ、以来結城家歴代の城下町でしたが、関ヶ原の合戦後、結城秀康は越前に転封を命ぜられ、幕府の直轄地等となりました。その後ほぼ100年にわたり商人たちが比較的自由に活動し、水運の便の良さといまって北関東の要所として発展しました。また、この頃古くからおこなわれていた織物技術のさらなる改良により、結城紬(常陸紬)の特産地として知名度を高めました。当地方で織られる「本場結城紬」は「地機(じばた)」という我が国最古の織機を使って生産され、昭和31年に国の重要無形文化財に指定されており、平成22年にはユネスコ無形文化遺産にも指定された大変貴重な伝統工芸品です。

江戸時代半ばには結城水野家の城下町となり、結城紬をはじめ各種農産物の集散地としてさらに商圈が拡大しました。今でも市内には神社・寺院等が点在し、市街地の道路は曲折しており、町並みには見世蔵等もみられ城下町のなごりを残しています。

明治時代の廃藩置県により茨城県の町村となり、明治22年には国鉄水戸線が開通して駅前の発達がみられましたが近代的な動きはなく、昭和29年に結城紬をはじめ農産物の生産を主とした生活圏を同じくする絹川村・上山川村・山川村・江川村の南部4か村が結城町と合併し、市制を施行しました。

近年では、少子高齢・人口減少社会の到来により、介護や子育て支援施策の充実を図るとともに、定住人口の増を図るためシティプロモーション活動を積極的に行っています。また、平成26年10月に隣接する栃木県小山市との友好都市盟約を締結し、平成28年4月には栃木県小山市・下野市・野木町と定住自立圏を形成し、本市のさらなる発展と、誰もが安心して暮らせるまちづくりを進めています。

2 位置と地勢

本市は、市域の北端の市街地に中世城下町の原形をとどめる数少ない都市であり、市域の南部は農業地域になっています。また本市は、おおむね平坦で関東ローム層に覆われており、利根川の支流である鬼怒川・田川と西仁連川の河川に挟まれた、常総台地の一つである「結城台地」と呼ばれる海拔20～40メートルの標高を持つ比較的高いゆるやかな低稜傾斜地帯です。

農業地域は、鬼怒川流域で最も安定した肥沃な沖積層の水田地帯と、洪積層の畑地にわかれます。古くから農業が盛んで、関東平野のなかでも比較的安定した農業地域であり、米穀はもとより、首都圏の生鮮野菜供給地として、白菜・レタス・トマトなどの露地野菜等多くの農産物が生産されています。

面積 65.76km²

延長 東西約 6.0 km 南北約 13.0 km

市役所 (結城市大字結城 1447 番地)の経緯度

北緯 36° 18′ 東経 139° 52′ (国土地理院データ)

3 結城市のあゆみ

年 月	あ ゆ み
縄文前～後期 645 年以降	松木合, 鹿窪, 上山川, 山王に遺跡あり 下総の国の一部として結城郡が成立され郡庁舎は結城寺周辺と思われる 万葉集に結城郡出身の 3 人の防人の歌がのっている
平安時代	平将門の乱のとき, 大栄寺の不動明王像が山川沼に沈み, 後, 漁師の網にかかって引き上げられたと伝えられる
13 世紀以後	小山政光の第 3 子朝光武功により結城地方与えられる(結城朝光) 結城家, 徳川家康の子秀康を嗣子に迎える
(1601) 慶長 6 年	関ヶ原の武功により秀康越前に転封になる 約 100 年間結城地方は代官支配や幕臣の領有地となる
(1700)元禄 13 年	水野勝長が能登から転封となり, 藩制時代を迎え, 幕末維新时期まで城下町として栄えた
寛政 10 年	鹿窪地方に百姓一揆が起こる
(1727)享保 12 年	吉田用水の開通
(1742)寛保 2 年	俳人, 与謝蕪村結城を訪れる
(1751)宝暦元年	このころ戸数 1,015 軒(旧結城町)
(1784)天明 4 年	このころ戸数 1,108 軒(旧結城町)
(1842)天保 13 年	このころ戸数 978 軒 人口 3,715 人(旧結城町)
明治 5 年	結城小学校創立(西の宮光福寺に仮校舎) 結城郵便取扱所開設
6 年	絹川小学校創立
7 年	江川, 上山川小学校創立
8 年	山川小学校創立
15 年	江川村で初めてかんぴょうを作る
18 年	結城物産織物組合を組織する
22 年	水戸線の開通 町村制施行により, 結城市域に結城町, 絹川村, 上山川村, 山川村, 江川村が成立
23 年	鬼怒川の大洪水起こる(天明期以来という)
27 年	小山銀行, 結城支店開設
28 年	上山川村で初めて, 乳牛飼育始める
29 年	(株)結城銀行設立
30 年	結城蚕業学校設立(結城農学校～結城一高)
32 年	電信取扱いを開始
33 年	結城桐箆笥商組合設立
36 年	江川北小学校創立
37 年	結城干瓢業組合設立
39 年	結城商工会設置 結城履物商工組合設立
40 年	電話が架設される(県内で初めて) 秋季陸軍大演習(結城小に大本営設置される)
45 年	本場結城織物同業組合設立
大正 2 年	電灯がつく 結城町立女子技芸学校創立(結城高等女学校～結城二高)
11 年	茨城県工業試験場設置
15 年 6 月	バス事業(旅客)始まる
昭和 4 年	県立結城農学校発足
5 年	結城町商工会の設立(結城商工会議所)
6 年	紬製ネクタイ生産始まる

(つづき)

年 月	あ ゆ み
昭和 7 年	養豚養鶏組合の設立
8 年	結城紬の検査, 監督, 取締規定の制定 全国桑苗共進会開催
19 年	集団疎開(豊島区児童 283 名)
22 年	市内各中学校発足する
23 年	結城町警察署発足する
24 年	町営住宅完成(立の山 10 戸)
25 年	第 1 回北関東中学校野球大会開催
26 年	町議会に初の婦人議員誕生
28 年	縮織が県の無形文化財に指定される
29 年	3 月 結城市誕生(県下 6 番目) 結城市公民館の開館 結城市報第 1 号発刊 東結城駅, 小田林駅できる
30 年	4 月 住井すゑ「夜明け朝明け」映画化で現地ロケ 市議会議員定数 30 人となる 9 月 市消防本部を設置
31 年	3 月 結城紬(平織)が文部省指定, 重要無形文化財となる
32 年	12 月 斎藤茂一郎氏, 初の名誉市民に推挙される
33 年	城南小学校開校
34 年	国民健康保険実施 1 月 山川農協で有線放送を開始 11 月 第 1 回ミス結城コンテスト
35 年	工場誘致始まる 4 月 上山川, 絹川支所の廃止 10 月 国民年金制度始まる 12 月 鬼怒川大橋の開通
36 年	4 月 (財)重要無形文化財結城紬保存会発足
37 年	駅南区画整理事業開始される
38 年	2 月 電話, 自動化される 10 月 常備消防部の設立
39 年	国道 50 号バイパス建設開始 7 月 「結城百万石」「結城ばやし」発表会 10 月 東京オリンピック聖火リレー市内を通過 11 月 市制 10 周年記念行事
40 年	4 月 上水道給水開始 12 月 見晴団地分譲住宅建設始まる
41 年	4 月 筑西衛生組合, し尿, ごみ処理場完成 10 月 俳人, 与謝蕪村の句碑完成
42 年	3 月 水戸線の電化 8 月 江川地区に工場誘致
43 年	6 月 交通災害共済制度発足 10 月 「交通安全都市」を宣言
44 年	5 月 都市計画, 用途地域の指定発効 8 月 台風 9 号による「たつ巻」発生 9 月 広域市町村圏の指定(結城市外 1 市 5 町 1 村)

(つづき)

年 月	あ ゆ み
昭和 45 年	城南保育所の開所
10 月	結城市公民館, 勤労青少年ホーム完成
46 年	4 月 職業訓練校完成(上小埜)
7 月	市機構改革により部を新設
47 年	3 月 「広域老人いこいの家結城」完成
4 月	県立鬼怒商業高等学校開校 結城市史編さん事業に着手
48 年	3 月 市立学校給食センター完成 市立結城南中学校開校 広域消防の発足
49 年	3 月 全日本フェンシング選手権大会当市において開催される
9 月	市制 20 周年記念行事を行う 市営かなくぼ球場, テニスコート完成
10 月	第 29 回秋季国民体育大会, フェンシング会場となる 天皇, 皇后両陛下下行幸啓
52 年	市立結城中学校新校舎完成
53 年	体育館の完成(かなくぼ)
11 月	公共下水道一部供用開始 広島県福山市から市制 25 周年記念樹贈られる
54 年	7 月 古代人の遺跡の発掘調査
11 月	県立養護学校開校 武道館の完成
55 年	市立結城西小学校の開校 緑道公園の完成
8 月	人口 50,000 人となる
11 月	市民憲章制定 市の木(桑), 市の花(ゆり), 制定
56 年	伝統産業都市モデル地区指定
57 年	4 月 「第 2 次総合計画」スタート
58 年	7 月 上山川就業改善センター竣工 山形県長井市と姉妹都市締結
59 年	4 月 ひょう, 竜巻により農産物の被害受ける 伝統工芸展示館竣工 市民栄誉賞に多田富雄氏, 新川和江氏, 北村武氏推挙される 市立城西小学校の開校
60 年	3 月 市制 30 周年記念事業を行う(6 月~11 月) 11 月 18 日 結城市民の歌誕生 常陸宮, 同妃両殿下結城紬生産工程ご視察 保健センター竣工 科学万博, つくば'85 開催される
61 年	7 月 科学万博, 結城市の日
1 月	住民基本台帳の電算化
4 月	「第 2 次総合計画」後期基本計画スタート
5 月	第一工業団地造成及び企業誘致始まる
6 月	地籍調査始まる
7 月	シビックセンター(公共施設の集積)用地取得決定 図書分室オープン

(つづき)

年 月	あ ゆ み
62 年	12 月 新 4 号国道(小田林～鉢形)開通
	4 月 市立結城東中学校の開校
63 年	3 月 鹿窪市営球場ナイター設備完成
	8 月 ハイビジョンフェア'88 開催
平成元年	9 月 NOPPE'88 市民祭 かわきやばし開通
	1 月 天皇陛下崩御(昭和 64 年 1 月)
平成元年	2 月 大喪の礼 JR 水戸線開通 100 周年記念市民号
	8 月 結城第一工業団地(B 地区)造成開始
平成元年	9 月 御幸通り築地塀完成 NOPPE'89 市民祭
	10 月 (仮称)市民文化センター建設着工
平成 2 年	12 月 「広域老人いこいの家結城」が筑西広域市町村圏事務組合より結城市へ移管される
	5 月 川木谷土地区画整理事業完成
平成 2 年	10 月 日高川通り築地塀完成
	12 月 中学生を海外へ派遣(シンガポール)
平成 3 年	2 月 新成人者を海外へ派遣(シンガポール)
	4 月 「第 3 次総合計画」スタート
平成 3 年	6 月 市民文化センター(アクロス)完成
	7 月 紬のふる里「歴史の道」グリーンリボン賞を受賞
平成 4 年	1 月 結城駅前土地区画整備事業の開始
	3 月 紬のふる里「歴史の道」(玉岡通り)完成
平成 4 年	茨城県結城看護専門学校の校舎建設着手
	4 月 新 4 号国道全線開通(市内小田林～三和町上片田) 南部土地区画整理事務所 アクロス南側移転 「万葉の歌碑」除幕式 駅南広場に駐車場完成 結城駅北商店街に街路灯設置 結城城跡外堀公園完成(水辺公園)
平成 5 年	11 月 国際交流事業推進のためベルギー、フランス訪問
	4 月 友愛メルヘン橋の着工、結城駅橋上化の着工 茨城県結城看護専門学校開校
平成 5 年	5 月 峯崎遺跡発掘調査結果報告完成 鬼怒川水管橋完成(山王と関城町を結ぶ橋) 霞ヶ浦用水事業
	6 月 市営城西アパートの愛称「アビダス城西」に決定
平成 5 年	10 月 国道 50 号結城バイパス竣工式
	11 月 緑化推進事業「市民一人一鉢運動」誕生のお祝いに記念樹
平成 6 年	12 月 まちづくりパビリオン施設完成
	3 月 友愛メルヘン橋完成 創造の道(舗道整備) 駅南より 50 号バイパス間
平成 6 年	6 月 「友愛メルヘン橋」まちづくりグリーンリボン賞を受賞
	7 月 都市計画道路 3・4・20 号線(公達地内)開通
平成 6 年	10 月 市制 40 周年記念行事
	平成 7 年

(つづき)

年 月	あ ゆ み	
平成 8 年	4 月	四ツ京, 逆井土地区画整理事業の開始 駅南口自転車駐車場完成
	10 月	鹿窪体育館起工式
	3 月	南部中央公園(けやき公園)完成 筑西地方拠点都市地域基本計画が承認される
	4 月	駅北口自転車駐車場完成
	10 月	国際親善姉妹都市調印(ベルギー王国・メッヘレン市)
	11 月	城西保育所完成
	12 月	結城商工会議所 40 周年記念式典 四ツ京土地区画整理事業起工式 逆井土地区画整理事業起工式
9 年	5 月	きぬ川ふれあい広場竣工式
	6 月	鹿窪総合体育館竣工式
10 年	9 月	紬のふる里結城まつり開催
	4 月	国道 50 号結城バイパス一部開通
	11 月	ベルギー文化とおもちゃ展開催
	2 月	鹿窪運動公園人工芝野球場完成
11 年	3 月	中心市街地活性化基本計画策定
	3 月	地域振興券交付開始 城南コミュニティセンター完成 結城駅北口広場完成
	7 月	都市計画道路 3・4・76 号線(鹿窪・作の谷線)完成
	8 月	小学生を北海道へ派遣
	9 月	結城市ホームページ開設
	11 月	市制 45 周年記念行事
	12 年	3 月
	4 月	介護保険制度スタート
	8 月	中学生をアメリカ西海岸へ派遣
	11 月	鹿窪運動公園テニスコート 2 面増設 鹿窪運動公園ゲートボール場完成
13 年	2 月	第 1 回結城シルクカップロードレース大会開催
	3 月	大木庫氏, 新川和江氏, 多田富雄氏, 名誉市民となる 結城市かなくぼいこいの家全面改修 結城市障害者福祉センター完成 結城市消防団 5 分団詰め所完成
	4 月	第 4 次結城市総合計画スタート
13 年	5 月	ゆうき女性会議発足
	8 月	中学 2 年生アメリカ西海岸へ派遣
	9 月	「結城市環境方針」を制定
14 年	2 月	ISO14001 の認証取得
	3 月	結城市消費者生活センター開設 (仮称)市民情報センター起工式 南部中央コミュニティセンター完成
		結城市男女共同参画基本計画策定
	4 月	福井県福井市と友好都市締結調印式

(つづき)

年 月		あ ゆ み
		結城百選の制定
	6月	2002FIFA ワールドカップパブリックビューイング結城で開催
	7月	国道50号結城バイパス全線開通
	8月	全国高等学校総合体育大会 卓球競技
平成15年	2月	結城朝光750年祭が開かれる
	4月	筑西遊湯館オープン
	5月	結城観光物産館オープン
		結城都市計画マスタープラン策定
16年	3月	(株)TMO 結城設立
	5月	市制50周年記念式典
		結城市民情報センター・ゆうき図書館オープン
	11月	男女共同参画宣言都市記念式典
17年	3月	結城一高新体育館完成
		第3次結城市行政改革大綱策定
		結城市次世代育成支援行動計画策定
	4月	国道50号結城バイパス完全4車線化
	6月	高齢者はつらつ交流サロン(白銀町)オープン
		結城市子育て支援センターオープン
		駅前土地地区画整理事業完成 国府町一丁目設定される
18年	4月	第4次結城市総合計画後期基本計画スタート
		結城市男女共同参画後期基本計画「たままゆプラン」スタート
	10月	結城市水道料金お客様センター開設
	11月	生きがいふれあいセンターオープン(旧かなくぼいこいの家)
		商工会議所50周年記念式典
19年	1月	下館・結城都市計画事業 南部第一土地地区画整理事業換地処分により新町名地番に変更となる(大橋町, 中央町一・二丁目, 城南町一丁目, 新福寺一～六丁目)
	4月	税のコンビニ収納開始
	9月	新給食センター供用開始
	12月	戸籍の電算化
		結城市民劇 結城合戦物語 上演
20年	3月	市立玉岡幼稚園閉園
		結城市協働のまちづくり推進計画策定
	6月	都市計画道路3・4・20号線(松木合地内)開通
	11月	国民文化祭いばらき2008・きものサミット in 結城 開催
21年	3月	北京オリンピック4位中山由起枝さんへ市民栄誉賞
	4月	結城紬実演所「結城織音館」オープン
	5月	結城市消防団に女性消防団員誕生
	7月	結城第一工業団地矢畑地区 着工
22年	3月	結城停車場線拡幅、歩道設置し供用開始
	4月	水道料金コンビニ収納開始
	11月	ユネスコ無形文化遺産に結城紬が登録される
23年	3月	第2次男女共同参画基本計画策定
24年	3月	マスコットキャラクターまゆげった誕生
		第5期結城市高齢者プラン21策定
	11月	タイ王国メーサイ市と姉妹都市盟約締結
25年	4月	市民活動支援センター開設

(つづき)

年 月	あ ゆ み
26 年	10 月 給食費第 3 子無料化事業
	5 月 アド街ツク天国に『結い市』が紹介される
	10 月 蔵美館オープン
27 年	10 月 小山市と友好都市締結
	11 月 紬の里結城パークゴルフ場オープン
	2 月 市制 60 周年記念式典
	3 月 結城市庁舎整備基本構想策定
	3 月 第 6 期結城市高齢者プラン 21 策定
28 年	4 月 第 2 次結城市障害者プラン策定
	4 月 結城市地域包括支援センター南分室開設
	6 月 県道矢畑横倉新田線パイパス開通
	9 月 関東東北豪雨による浸水被害
	3 月 第 5 次結城市総合計画後期基本計画策定
	3 月 結城市庁舎整備基本計画策定
	3 月 第 2 次男女共同参画後期基本計画策定
	3 月 結城市人口ビジョン策定
3 月 結城市まち・ひと・しごと創生総合戦略策定	
28 年	3 月 白鷗大学と包括連携協定締結
	4 月 定住自立圏の形成に関する協定締結(小山市・下野市・野木町・結城市)

4 氣象概況

(1) 地上氣象觀測年別氣象表

年	平均気温 ℃	最高気温 ℃	最低気温 ℃	平均風速 m/s	最大風速 m/s	風 向	降 水 量 mm	日照時間 時間
平成 18 年	13.9	34.7	△11.0	2.3	15.0	西	1,479.0	1,650.3
19 年	14.4	37.0	△5.0	2.4	16.0	南東	1,067.0	2,128.0
20 年	14.1	35.2	△8.6	2.4	16.0	西北西	1,272.0	1,950.9
21 年	14.4	34.2	△6.7	2.3	15.1	南	1,124.5	1,886.5
22 年	14.7	37.0	△7.3	2.4	15.8	西北西	1,292.5	2,017.2
23 年	14.2	36.1	△9.5	2.4	19.6	南	1,135.0	2,137.2
24 年	13.8	36.1	△9.4	2.5	19	南	1,036.0	2,168.7
25 年	14.2	36.7	△8.8	2.4	16	北	1,196.0	2,241.7
26 年	13.9	36.2	△10.0	2.3	14.2	西	1,317.5	2,229.4
27 年	14.7	36.4	△6.6	2.3	16.7	西北西	1,250.5	2,072.7

資料:「氣象庁HP(下館觀測地点)」

(2) 地上氣象觀測月別氣象表(平成27年)

月	平均気温 ℃	最高気温 ℃	最低気温 ℃	平均風速 m/s	最大風速 m/s	風 向	降 水 量 mm	日照時間 時間
1 月	3.2	15.0	△6.3	2.8	16.7	西北西	51.5	200.5
2 月	3.4	17.5	△6.6	2.5	15.0	北西	43.5	177.9
3 月	8.2	23.4	△2.8	2.8	12.3	西北西	101.5	203.5
4 月	13.1	30.1	0.7	2.6	12.7	南	70.5	160.7
5 月	19.7	30.9	6.4	2.5	11.1	南	92.0	244.8
6 月	21.3	30.4	11.9	2.2	7.1	北	133.0	142.9
7 月	25.3	36.1	18.2	2.2	10.0	南	165.0	178.1
8 月	25.5	36.4	17.4	2.2	9.4	北北東	52.0	148.0
9 月	21.4	31.6	10.3	2.1	8.7	南東	318.5	119.2
10 月	16.4	27.9	2.0	2.2	12.1	南	41.0	197.3
11 月	12.1	21.8	1.2	2.0	10.3	西	146.5	115.3
12 月	6.7	19.5	△4.6	1.9	10.7	西	35.5	184.5

資料:「氣象庁HP(下館觀測地点)」

(3) 地上気象観測月別気象図表(平成27年)

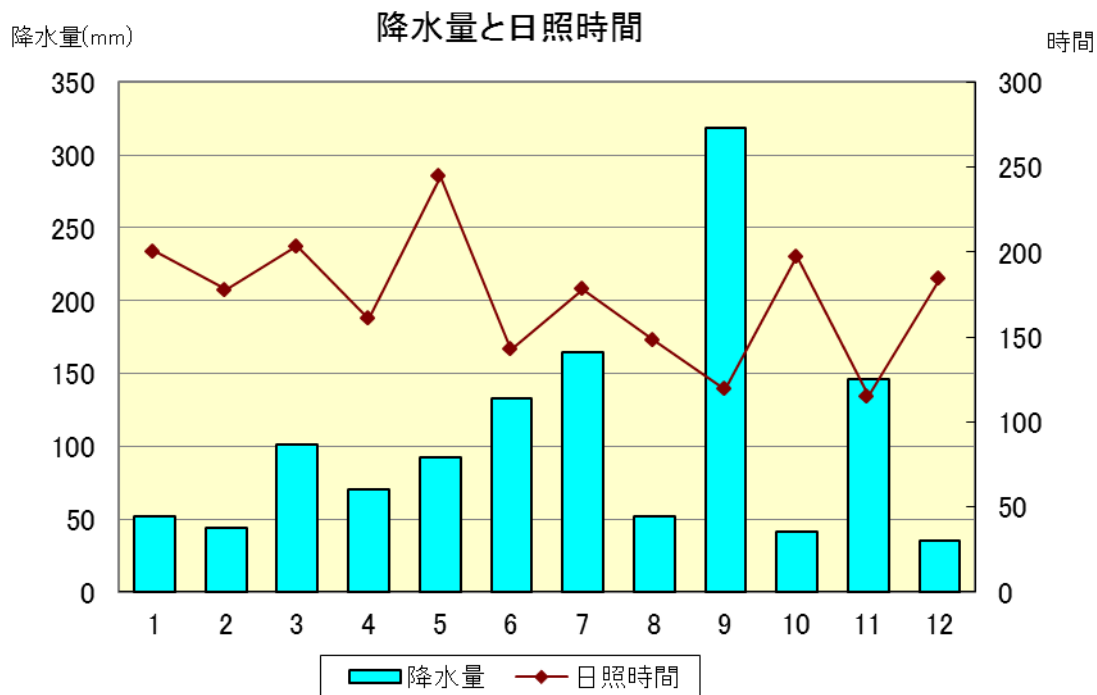

気 温

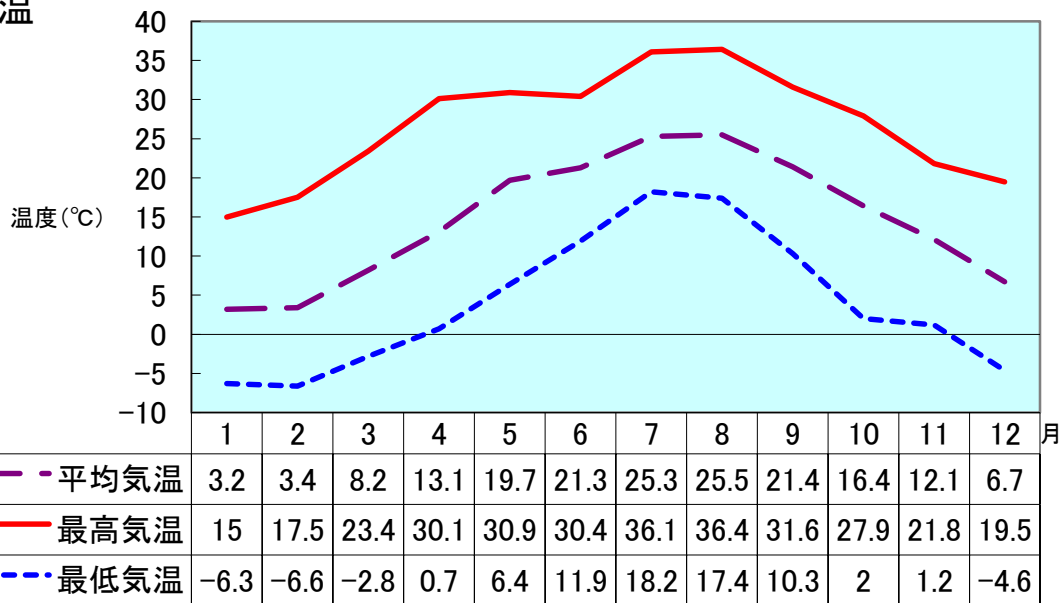

資料: 気象庁ホームページ(下館観測地点)

人 口

5 人口集中地区人口(DIDs)

各年10月1日現在

年	総人口 (人)	総面積 (km ²)	人口集中地区			総人口に占める集中地区人口割合 (%)	総面積に占める集中地区面積割合 (%)
			人口 (人)	面積 (km ²)	人口密度 (人/km ²)		
昭和55年	49,387	65.21	11,284	2.30	4,906	22.8	3.5
60年	52,283	65.21	10,827	2.30	4,707	20.7	3.5
平成2年	53,288	65.84	11,777	2.50	4,711	22.1	3.8
7年	53,777	65.84	16,142	3.40	4,748	30.4	5.2
12年	52,774	65.84	16,825	3.93	4,281	31.9	5.9
17年	52,460	65.84	17,578	4.09	4,298	33.5	6.2
22年	52,494	65.84	19,913	4.51	4,415	37.9	6.8
27年	51,594	65.76	20,457	4.54	4,505	39.6	6.9

資料:「国勢調査」

6 人口と世帯数の推移

各年10月1日現在(単位:世帯,人)

年	世帯数	人口			一世帯 当たり人員	人口密度 (1km ² 当たり)	備考
		総数	男	女			
明治35年	4,240	23,763	5.60	...	
40年	4,313	25,865	6.00	...	
大正元年	4,396	27,266	6.20	...	
6年	4,463	28,653	6.42	...	
9年	...	27,379	13,342	14,037	国勢調査
11年	4,822	28,447	5.90	...	
14年	5,136	29,496	14,418	15,078	5.74	...	国勢調査
昭和2年	5,180	30,413	5.87	...	
5年	...	30,948	15,270	15,678	国勢調査
7年	5,414	31,910	5.89	...	
10年	5,463	31,910	15,671	16,239	5.84	...	国勢調査
15年	5,525	32,137	15,663	16,474	5.82	...	国勢調査
17年	5,516	31,402	5.69	...	
20年	...	41,451	19,118	22,333	
22年	7,234	40,687	19,440	21,247	5.62	...	臨時国勢調査
25年	6,870	39,894	19,256	20,638	5.81	...	国勢調査
30年	6,916	39,490	19,009	20,481	5.71	606.0	国勢調査
35年	7,187	38,060	18,281	19,779	5.29	632.1	国勢調査
40年	7,862	38,078	18,402	19,676	4.84	583.9	国勢調査
45年	8,784	39,561	19,335	20,226	4.46	606.0	国勢調査
46年	9,147	40,145	19,713	20,432	4.39	614.7	
47年	9,487	40,687	20,003	20,684	4.29	623.0	
昭和48年	9,517	40,846	20,086	20,760	4.29	625.0	
49年	10,773	43,616	21,590	22,026	4.04	668.8	
昭和50年	10,589	44,130	21,803	22,327	4.16	676.7	国勢調査

(つづき)

年	世帯数	人 口			一世帯 当たり人員	人口密度 (1 km ² 当たり)	備 考
		総 数	男	女			
51年	10,881	45,238	22,285	22,953	4.15	693.7	
52年	11,229	46,489	22,928	23,561	4.14	712.9	
53年	12,192	48,350	23,951	24,399	3.97	741.5	
54年	12,463	49,240	24,374	24,866	3.95	755.1	
55年	12,348	49,387	24,347	25,040	4.00	757.5	国勢調査
56年	12,577	49,892	24,678	25,214	3.97	765.2	
57年	12,888	50,791	25,168	25,623	3.94	779.0	
58年	13,394	51,964	25,840	26,106	3.88	796.8	
59年	13,583	52,488	26,076	26,412	3.86	804.9	
60年	13,364	52,283	25,791	26,492	3.91	801.8	国勢調査
61年	13,932	53,096	26,351	26,745	3.81	814.2	
62年	14,039	53,265	26,394	26,871	3.79	816.8	
63年	14,144	53,450	26,503	26,947	3.78	819.7	
平成元年	14,315	53,607	26,605	27,002	3.74	814.2	
2年	14,180	53,288	26,437	26,851	3.76	809.4	国勢調査
3年	14,648	53,863	26,733	27,130	3.68	818.1	
4年	14,884	53,970	26,823	27,147	3.63	819.7	
5年	14,933	53,811	26,750	27,061	3.60	817.3	
6年	15,098	53,848	26,769	27,079	3.57	817.9	
7年	15,268	53,777	26,751	27,026	3.52	816.8	国勢調査
8年	15,520	53,783	26,791	26,992	3.47	816.9	
9年	15,923	53,699	26,810	26,889	3.37	815.6	
10年	16,141	53,682	26,820	26,862	3.33	815.3	
11年	16,301	53,507	26,680	26,827	3.28	812.7	
12年	15,835	52,774	26,301	26,473	3.33	801.5	国勢調査
13年	16,027	52,808	26,313	26,495	3.29	802.1	
14年	16,287	52,803	26,321	26,482	3.24	801.9	
15年	16,583	52,858	26,332	26,526	3.19	802.8	
16年	16,883	52,851	26,367	26,484	3.13	802.7	
17年	16,589	52,460	26,242	26,218	3.16	796.8	国勢調査
18年	16,796	52,317	26,152	26,165	3.11	794.6	
19年	16,949	52,048	25,952	26,096	3.07	790.5	
20年	17,248	52,145	26,018	26,127	3.02	792.0	
21年	17,436	52,180	26,025	26,155	2.99	792.5	
22年	17,466	52,494	26,126	26,368	3.01	797.3	国勢調査
23年	17,492	52,187	25,975	26,212	2.98	792.6	
24年	17,620	51,901	25,792	26,109	2.95	788.3	
25年	17,823	51,726	25,741	25,985	2.90	785.6	
26年	18,030	51,642	25,713	25,929	2.86	785.3	
27年	18,267	51,594	25,689	25,905	2.77	784.6	国勢調査

資料：国勢調査年は「国勢調査報告」

他「茨城県の人口」常住人口調査（ただし、昭和25年以前は「結城市史」）

注）27年の一世帯当たり人員は一般世帯のみ

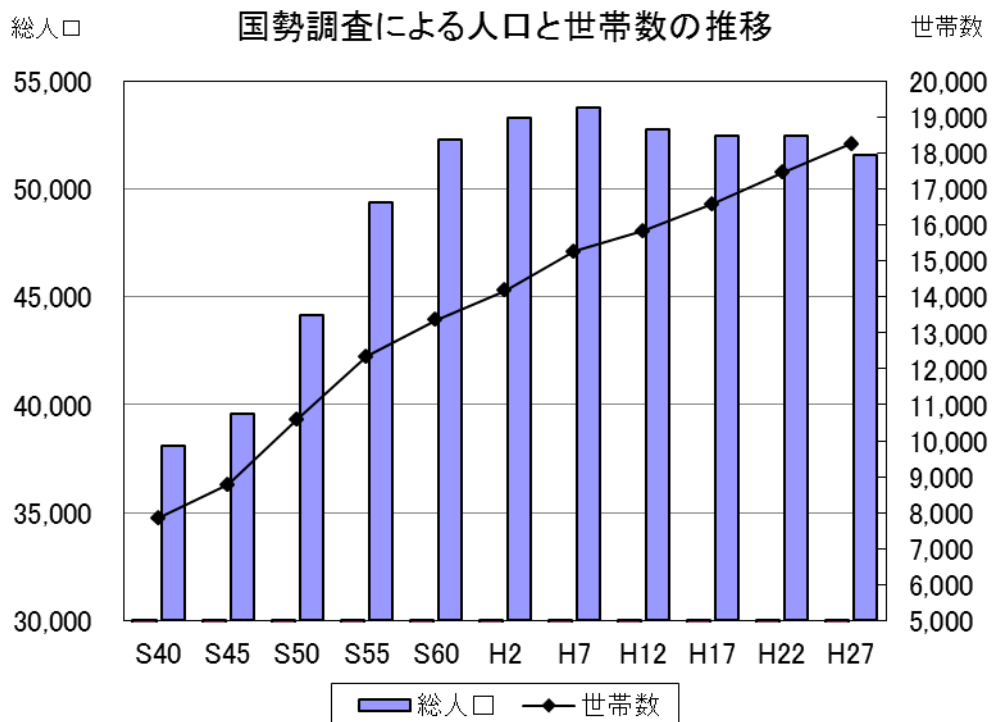
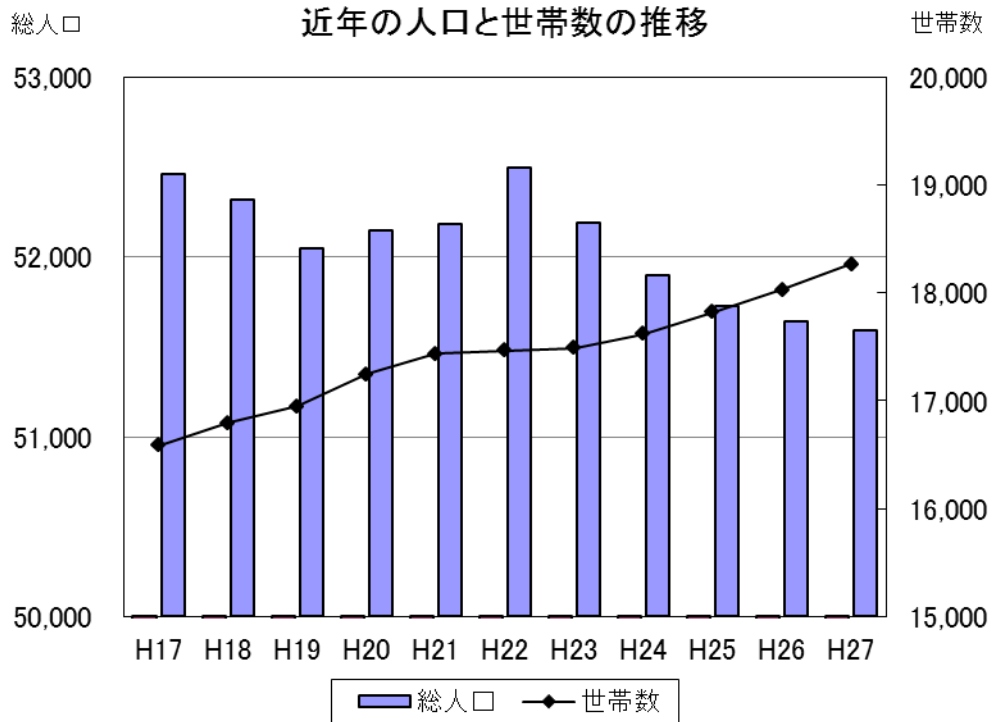

7 外国人人口と世帯数の推移(再掲)

各年 10 月 1 日現在(単位:世帯, 人)

年	世帯数	人 口			外国人のみの世帯	日本人との混合世帯
		総 数	男	女		
平成 23 年	1,133	1,783	1,003	780	1,133	...
24 年	972	1,542	864	678	772	200
25 年	999	1,597	927	670	794	205
26 年	1,048	1,708	998	710	835	213
27 年	1,124	1,798	1,071	727	910	214

資料:市民課

注)平成 23 年は外国人のみの世帯に日本人との混合世帯を含む

8 年齢(3区分)別人口及び指数

(1)年齢(3区分)別人口

各年 10 月 1 日現在

年	総 数	0~14 歳(年少人口)				15~64 歳(生産年齢人口)				65 歳以上(老年人口)			
		計		男	女	計		男	女	計		男	女
		(A)	%			(B)	%			(C)	%		
平成 17 年	52,460	7,120	13.6	3,700	3,420	34,966	66.6	17,974	16,992	10,369	19.8	4,564	5,805
22 年	52,494	6,905	13.2	3,524	3,381	33,434	63.8	17,150	16,284	12,027	23.0	5,347	6,680
27 年	51,594	6,626	12.9	3,371	3,255	30,618	59.6	15,842	14,776	14,127	27.5	6,344	7,783

資料:「国勢調査」

注)総数は「年齢不詳」を含む

(2)指数

各年 10 月 1 日現在

年	年少人口指数 (A/B)	老年人口指数 (C/B)	従属人口指数 (A+C)/B	老年化指数 (C/A)	平均年齢	
					男	女
平成 17 年	20.4	29.7	50.0	146.0	42.3	44.9
22 年	20.7	36.0	56.6	174.2	44.0	46.6
27 年	21.6	46.1	67.8	213.2	45.6	48.5

資料:「国勢調査」

- 注) 1 年少人口指数・・・生産年齢人口に対する年少人口の比率
 2 老年人口指数・・・生産年齢人口に対する老年人口の比率
 3 従属人口指数・・・生産年齢人口に対する年少人口と老年人口の比率
 4 老年化指数・・・年少人口に対する老年人口の比率

9 配偶者関係(4区分)別男女別15歳以上人口

各年10月1日現在(単位:人, %)

		平成17年		平成22年		平成27年	
		男	女	男	女	男	女
総	数	22,538	22,797	22,497	22,964	22,186	22,559
未 婚	人 数	6,778	4,601	6,927	4,566	6,700	4,341
	割 合	30.1	20.2	30.7	19.8	30.6	19.4
有 配 偶	人 数	14,195	14,153	13,815	13,759	13,469	13,393
	割 合	63.0	62.1	61.4	59.9	61.4	59.7
死 別	人 数	1,434	4,010	1,621	4,481	888	3,447
	割 合	6.4	17.6	7.2	19.5	4.1	15.4
離 別	人 数	863	1,239
	割 合	3.9	5.5

資料:「国勢調査」

注1)総数は配偶者関係「不詳」を含む。

注2)平成17年・22年は死別に離別を含む。

10 年齢(5歳階級)別人口

各年10月1日現在(単位:人)

年 齢 別	平成22年			平成27年		
	総 数	男	女	総 数	男	女
総 数	52,494	26,126	26,368	51,594	25,689	25,905
0～4歳	2,238	1,152	1,086	1,977	995	982
5～9	2,345	1,158	1,187	2,288	1,192	1,096
10～14	2,322	1,214	1,108	2,361	1,184	1,177
15～19	2,399	1,243	1,156	2,239	1,162	1,077
20～24	2,458	1,265	1,193	2,024	1,060	964
25～29	3,049	1,609	1,440	2,529	1,337	1,192
30～34	3,552	1,822	1,730	2,941	1,544	1,397
35～39	3,828	2,038	1,790	3,535	1,814	1,721
40～44	3,268	1,716	1,552	3,816	2,049	1,767
45～49	2,992	1,504	1,488	3,327	1,779	1,548
50～54	3,273	1,640	1,633	2,879	1,453	1,426
55～59	4,224	2,120	2,104	3,235	1,617	1,618
60～64	4,391	2,193	2,198	4,093	2,027	2,066
65～69	3,477	1,740	1,737	4,239	2,080	2,159
70～74	2,779	1,380	1,399	3,301	1,616	1,685
75～79	2,307	1,045	1,262	2,503	1,198	1,305
80～84	1,860	739	1,121	1,956	792	1,164
85～89	1,078	341	737	1,378	478	900
90～94	414	89	325	595	154	441
95～99	100	12	88	135	22	113
100歳以上	12	1	11	20	4	16
不 詳	128	105	23	223	132	91

資料:「国勢調査」

11 男女構成比(5歳階級)別人口グラフ

平成 27 年 10 月 1 日現在

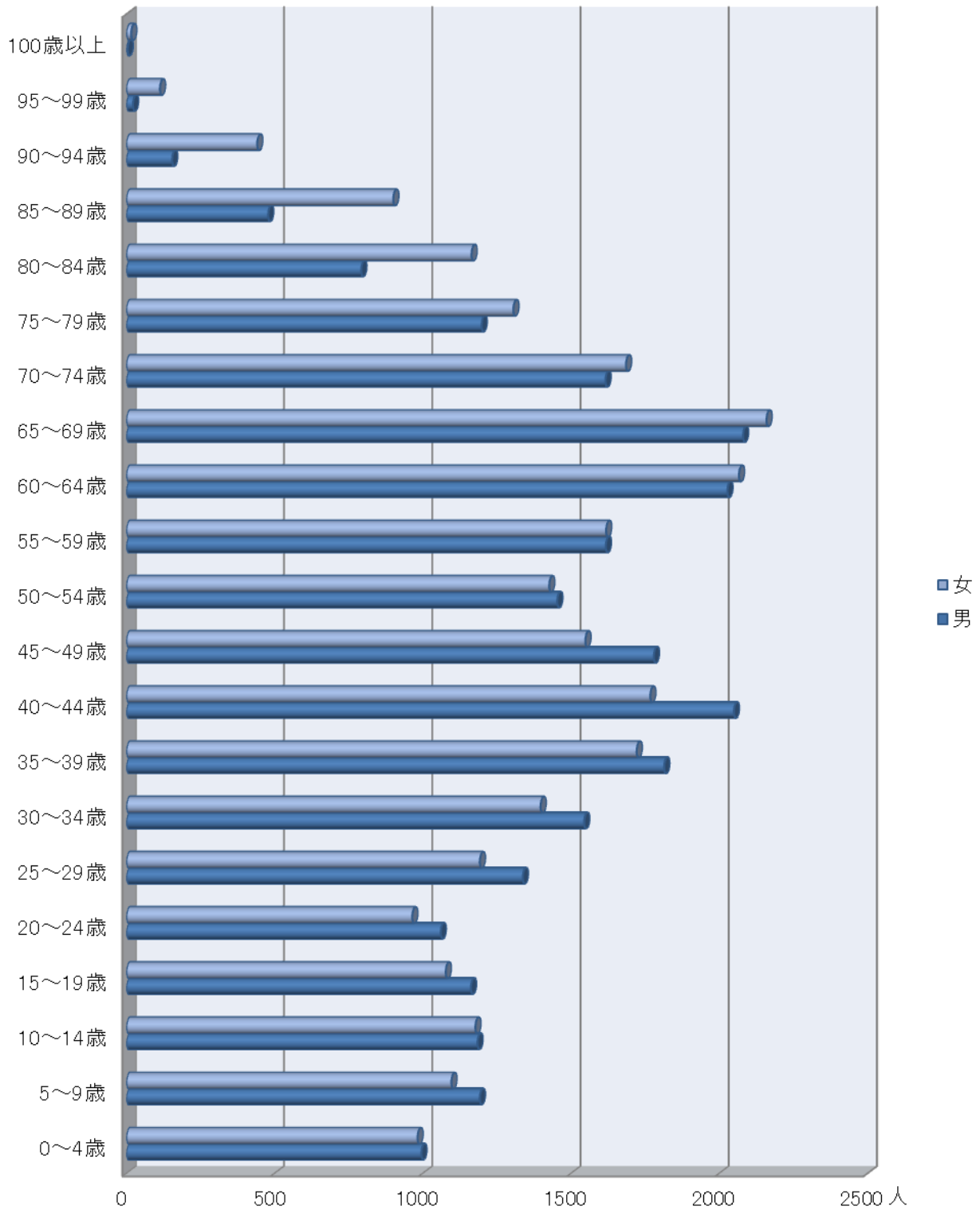

資料:「国勢調査」

12 世帯人数別一般世帯数, 世帯人員及び1世帯当たり人員の推移

各年10月1日現在 (単位:世帯, 人)

年	一般世帯数											世帯人員	一世帯当たり人員
	総数	1人	2	3	4	5	6	7	8	9	10人以上		
平成17年	16,566	2,844	3,980	3,562	3,036	1,495	1,019	450	127	36	17	51,893	3.13
22年	17,440	3,489	4,469	3,683	2,957	1,426	901	364	103	33	15	51,667	2.96
27年	18,241	4,220	4,983	3,781	2,848	1,320	709	256	93	23	8	50,601	2.77

資料:「国勢調査」

13 65歳以上の高齢単身者数の推移

平成27年10月1日現在 (単位:人, 世帯)

項目		総数	65~69	70~74	75~79	80~84	85歳以上
平成17年	総数	795	218	183	203	121	70
	男	263	87	63	72	26	15
	女	532	131	120	131	95	55
平成22年	総数	1035	294	240	214	175	112
	男	357	130	91	60	54	22
	女	678	164	149	154	121	90
平成27年	総数	1,469	419	348	268	238	196
	男	562	215	143	91	54	59
	女	907	204	205	177	184	137

資料:「国勢調査」

14 ひとり親世帯数の推移

各年10月1日現在 (単位:人, 世帯)

	平成17年		22年		27年	
	世帯数	世帯員数	世帯数	世帯員数	世帯数	世帯員数
母子世帯	111	299	260	678	265	706
母子世帯 (他の世帯員がいる世帯を含む)	480	1,678	473	1,656
父子世帯	12	27	42	103	34	84
父子世帯 (他の世帯員がいる世帯を含む)	127	509	100	391

資料:「国勢調査」

15 行政区別人口及び世帯数

各年1月1日現在(単位:世帯,人)

行政区名称	平成 27 年				平成 28 年			
	世帯数	人口計	男	女	世帯数	人口計	男	女
1000 本町	325	891	439	452	327	870	426	444
1010 戸の町	184	466	231	235	189	475	234	241
1020 曾我殿台	242	667	318	349	252	680	325	355
1030 陣屋町	20	47	22	25	19	47	21	26
1040 塔の下	167	382	186	196	175	390	190	200
1050 見晴一丁目	160	407	204	203	183	433	221	212
1060 見晴町	192	436	217	219	187	417	212	205
1070 観音町	117	269	132	137	110	248	123	125
1080 戸張町	68	164	84	80	63	155	77	78
1090 大切町	36	105	46	59	35	100	44	56
1100 番匠町	49	134	67	67	60	153	74	79
1110 永横町	61	170	93	77	60	163	91	72
1120 浦町	92	250	117	133	92	242	117	125
1130 白銀町	396	941	449	492	408	945	457	488
1140 国府町	24	55	32	23	24	55	32	23
1145 国府町一丁目	30	62	36	26	33	66	39	27
1150 大橋町	236	588	298	290	231	568	288	280
1155 大橋町	22	64	32	32	20	58	29	29
1160 立町	280	694	355	339	288	708	360	348
1170 肝入町	46	116	58	58	44	110	55	55
1180 木町	8	30	16	14	8	28	13	15
1190 大町	92	257	130	127	89	244	128	116
1200 西町	199	453	221	232	197	443	222	221
1210 富士見町	343	779	395	384	341	783	404	379
1213 富士見町三丁目	40	113	51	62	39	111	52	59
1214 富士見町四丁目	62	153	79	74	69	166	86	80
1220 石町	70	157	80	77	70	152	80	72
1230 御朱印町	47	107	51	56	47	103	48	55
1240 鍛冶町	157	396	193	203	153	391	188	203
1250 神明町	238	698	350	348	239	687	345	342
1260 栄町	518	1,375	679	696	525	1,361	672	689
1270 紺屋町	121	268	137	131	123	263	137	126
1280 西の宮	214	465	234	231	211	462	229	233
1290 玉岡町	82	207	106	101	79	198	103	95
1300 字大谷瀬	84	201	104	97	84	198	104	94

(つづき)

行政区名称	平成 27 年				平成 28 年			
	世帯数	人口計	男	女	世帯数	人口計	男	女
1310 大谷瀬町	92	264	125	139	88	250	120	130
1320 鉄砲宿	38	123	64	59	38	122	63	59
1330 人手町	72	194	99	95	72	195	99	96
1340 上小埜	70	228	114	114	71	231	119	112
1350 下小埜	74	245	122	123	72	239	116	123
1360 宮の下	80	225	113	112	76	218	107	111
1370 下り松	1,461	3,788	1,875	1,913	1,505	3,854	1,926	1,928
1380 辻堂	61	178	94	84	61	176	95	81
1390 城の内	284	831	426	405	285	820	424	396
1400 新福寺	165	349	187	162	185	376	210	166
1415 城南町一丁目	168	417	208	209	171	422	215	207
1420 城南町二丁目	29	73	35	38	30	71	34	37
1430 公達	712	1,876	933	943	705	1,857	907	950
1440 川木谷	95	217	103	114	94	212	100	112
1441 川木谷一丁目	94	261	125	136	104	267	129	138
1442 川木谷二丁目	131	346	165	181	145	377	181	196
1450 繁昌塚	413	1,173	600	573	408	1,149	587	562
1455 アビタス城西	65	181	77	104	64	177	73	104
1460 作の谷	309	828	416	412	310	813	407	406
1480 仁軒地	76	235	115	120	78	233	113	120
1490 仁軒地西	10	35	16	19	10	33	15	18
1500 下の宮	43	132	67	65	48	132	68	64
1510 善長寺	37	89	52	37	38	94	56	38
1520 猿内	81	222	109	113	80	228	113	115
1530 黒田	26	89	47	42	25	85	44	41
1540 古新田	71	228	114	114	71	228	116	112
1550 立の山東	92	236	125	111	91	224	119	105
1560 立の山西	96	240	119	121	92	230	110	120
1570 立の山南	73	166	85	81	71	154	80	74
1580 立の山北	99	262	129	133	102	265	130	135
1590 寺内	59	160	75	85	58	160	75	85
1600 本田	126	363	186	177	124	356	184	172
1610 上海道	54	132	70	62	54	129	68	61
1620 上の宮	65	197	110	87	65	190	107	83
1630 逆井	334	940	488	452	333	927	484	443

(つづき)

行政区名称	平成 27 年				平成 28 年			
	世帯数	人口計	男	女	世帯数	人口計	男	女
1640 五助	125	368	191	177	125	362	188	174
1650 四ツ京	989	2,613	1,316	1,297	1,014	2,674	1,345	1,329
1660 松木合	203	524	263	261	209	546	269	277
1671 みどり町一丁目	167	449	241	208	171	464	243	221
1672 みどり町二丁目	116	260	133	127	119	267	141	126
5310 中央町一丁目	142	411	196	215	145	412	196	216
5320 中央町二丁目	0	0	0	0	0	0	0	0
5340 新福寺一丁目	271	635	345	290	266	632	334	298
5350 新福寺二丁目	165	400	193	207	179	418	208	210
5360 新福寺三丁目	229	611	318	293	227	610	316	294
5370 新福寺四丁目	86	247	115	132	84	238	110	128
5380 新福寺五丁目	155	368	198	170	160	370	192	178
5390 新福寺六丁目	102	309	156	153	101	313	159	154
結城地区	13,527	35,285	17,695	17,590	13,698	35,273	17,721	17,552
2000 小森	162	485	240	245	164	470	236	234
2010 宮崎	37	108	59	49	33	102	55	47
2020 慶福	19	52	25	27	19	51	25	26
2030 久保田	186	545	265	280	184	530	259	271
2040 中	225	640	292	348	221	622	294	328
2050 泉	17	48	27	21	17	45	25	20
2060 林	184	451	204	247	185	449	203	246
2070 鹿窪	674	1,984	971	1,013	657	1,923	941	982
絹川地区	1,504	4,313	2,083	2,230	1,480	4,192	2,038	2,154
3000 西坪	52	165	86	79	52	167	85	82
3010 矢畑	98	284	137	147	99	277	136	141
3020 北坪	35	127	57	70	35	128	59	69
3030 芝良前	28	88	52	36	29	91	53	38
3040 中坪	40	140	66	74	40	138	66	72
3050 東坪	31	111	59	52	30	104	56	48
3060 古山	31	119	55	64	33	122	57	65
3070 瓦塚	53	172	90	82	52	168	87	81
3080 我里内	43	142	81	61	43	139	80	59
3090 河岸	69	205	106	99	67	201	102	99
3100 追立	20	52	29	23	20	50	26	24
3110 馬場	69	229	112	117	72	232	113	119
3120 南宿	59	212	101	111	59	206	97	109
3130 前法内	72	167	94	73	79	176	103	73
3140 芝崎	93	305	143	162	92	301	140	161

(つづき)

行政区名称	平成 27 年				平成 28 年			
	世帯数	人口計	男	女	世帯数	人口計	男	女
3150 平間	37	125	55	70	37	123	55	68
3160 先城谷	27	106	55	51	27	106	56	50
3170 片蓋	110	345	167	178	111	342	167	175
3180 皿窪	26	81	46	35	29	96	54	42
3190 原	69	140	64	76	71	139	63	76
上山川地区	1,062	3,315	1,655	1,660	1,077	3,306	1,655	1,651
4000 粕礼	137	520	255	265	137	509	248	261
4010 今宿	216	615	319	296	222	620	317	303
4020 山川新宿	366	1,035	547	488	371	1,039	548	491
4030 新宿新田	70	248	140	108	71	248	138	110
4040 善右エ門新田	19	49	23	26	21	54	28	26
4050 古宿新田	66	191	97	94	64	185	91	94
4060 山王	135	449	217	232	136	442	214	228
4070 芳賀崎	86	284	150	134	87	280	148	132
4080 浜野辺	81	247	117	130	82	241	115	126
4090 水海道	46	174	86	88	47	173	85	88
山川地区	1,222	3,812	1,951	1,861	1,238	3,791	1,932	1,859
5000 上成	114	332	167	165	111	327	165	162
5010 田間上	103	305	154	151	101	301	151	150
5020 田間中	124	383	191	192	124	379	187	192
5030 田間下	115	340	174	166	116	342	173	169
5040 新田間町	68	160	83	77	68	153	79	74
5050 武井上	46	168	81	87	47	168	82	86
5060 武井下	56	198	106	92	56	196	103	93
5070 武井南	47	130	77	53	51	135	81	54
5080 大戦防	159	500	247	253	162	492	246	246
5090 江川新宿	55	109	63	46	55	112	67	45
5100 北茂呂	102	275	147	128	108	276	151	125
5110 南茂呂	100	352	186	166	102	345	184	161
5120 七五三場	111	397	199	198	114	392	196	196
5130 東茂呂	80	242	126	116	81	245	128	117
5140 一ツ木	26	85	46	39	26	88	47	41
5150 前新田	35	107	52	55	35	106	53	53
5160 蓮縄田	83	283	152	131	78	273	143	130
5170 出山	39	126	63	63	39	120	61	59
5180 江川大町西	48	127	75	52	52	130	79	51
5190 江川大町東	79	240	123	117	76	237	121	116

(つづき)

行政区名称	平成 27 年				平成 28 年			
	世帯数	人口計	男	女	世帯数	人口計	男	女
5200 大木西	76	229	124	105	81	231	129	102
5210 大木東	140	407	223	184	142	401	222	179
5220 大木北	92	284	148	136	94	279	146	133
5230 鷺の谷	27	72	37	35	28	77	38	39
江川地区	1,925	5,851	3,044	2,807	1,947	5,805	3,032	2,773
6000 小松寮	1	1	1	0	0	0	0	0
6120 青嵐荘	99	99	24	75	80	80	22	58
6130 三菱マテリアル寮	12	13	12	1	8	9	8	1
6140 ヒューマンハウス	141	141	32	109	142	142	25	117
寮	253	254	69	185	230	231	55	176

行政区計	平成 27 年				平成 28 年			
	世帯数	人口計	男	女	世帯数	人口計	男	女
結城地区	13,527	35,285	17,695	17,590	13,698	35,273	17,721	17,552
絹川地区	1,504	4,313	2,083	2,230	1,480	4,192	2,038	2,154
上山川地区	1,062	3,315	1,655	1,660	1,077	3,306	1,655	1,651
山川地区	1,222	3,812	1,951	1,861	1,238	3,791	1,932	1,859
江川地区	1,925	5,851	3,044	2,807	1,947	5,805	3,032	2,773
寮	253	254	69	185	230	231	55	176

総 計	19,493	52,830	26,497	26,333	19,670	52,598	26,433	26,165
-----	--------	--------	--------	--------	--------	--------	--------	--------

資料：市民課「住民基本台帳」

地区別人口の割合(平成28年)

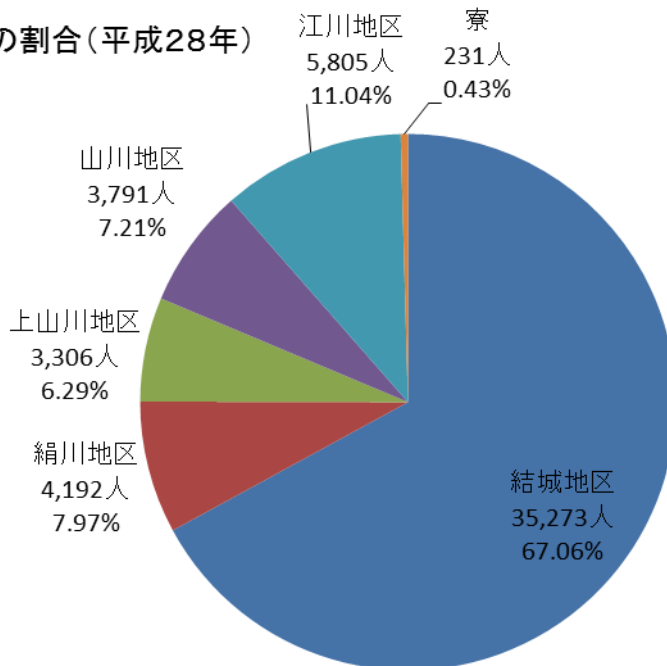

16 人口動態の推移

(単位:人)

年	自 然 動 態								
	出 生			死 亡			自 然 増 減		
	総数	男	女	総数	男	女	総数	男	女
平成 18 年	427	202	225	508	279	229	△81	△77	△4
19 年	492	243	249	513	293	220	△21	△50	29
20 年	470	252	218	529	298	231	△59	△46	△13
21 年	447	234	213	480	263	217	△33	△29	△4
22 年	427	222	205	546	281	265	△119	△59	△60
23 年	436	227	209	558	309	249	△122	△82	△40
24 年	401	194	207	563	310	253	△162	△116	△46
25 年	397	206	191	530	276	254	△133	△70	△63
26 年	405	226	179	540	277	263	△135	△51	△84
27 年	418	199	219	596	307	289	△178	△108	△70

年	社 会 動 態									人 口 増 減		
	転 入			転 出			社 会 増 減			総数	男	女
	総数	男	女	総数	男	女	総数	男	女			
平成 18 年	2,008	1,091	917	2,102	1,107	995	△94	△16	△78	△175	△93	△82
19 年	1,978	1,081	897	2,204	1,225	979	△226	△144	△82	△247	△194	△53
20 年	2,172	1,200	972	2,011	1,112	899	161	88	73	102	42	60
21 年	1,943	1,046	897	1,956	1,071	885	△13	△25	12	△46	△54	8
22 年	1,807	992	815	1,977	1,087	890	△170	△95	△75	△289	△154	△135
23 年	1,698	960	738	1,888	1,033	855	△190	△73	△117	△312	△155	△157
24 年	1,794	1,012	782	1,846	1,014	832	△52	△2	△50	△214	△118	△96
25 年	1,761	973	788	1,816	1,004	812	△55	△31	△24	△188	△101	△87
26 年	1,850	1,067	783	1,840	1,030	810	10	37	△27	△125	△14	△111
27 年	1,949	1,167	782	2,003	1,123	880	△54	44	△98	△232	△64	△168

資料:「茨城県の人口(茨城県常住人口調査結果報告書)」

17 人口動態率

(単位:%)

年	出 生 率 (‰)	死 亡 率 (‰)	自 然 増 減 率	社 会 増 減 率	人 口 増 減 率
平成 18 年	8.1	9.7	△0.15	△0.18	△0.33
19 年	9.4	9.8	△0.04	△0.43	△0.47
20 年	9.0	10.2	△0.11	0.31	0.20
21 年	8.6	9.2	△0.06	△0.02	△0.09
22 年	8.2	10.5	△0.23	△0.33	△0.55
23 年	8.3	10.6	△0.23	△0.36	△0.60
24 年	7.7	10.8	△0.31	△0.10	△0.41
25 年	7.7	10.2	△0.26	△0.11	△0.36
26 年	7.8	10.4	△0.26	0.02	△0.24
27 年	8.1	11.6	△0.35	△0.10	△0.45

資料:「茨城県の人口(茨城県常住人口調査結果報告書)」

18 婚姻・離婚届出受理件数

(単位:件)

年	婚 姻	離 婚
平成 18 年	266	112
19 年	268	113
20 年	269	106
21 年	275	107
22 年	261	95
23 年	235	94
24 年	255	101
25 年	219	66
26 年	229	75
27 年	249	99

資料:茨城県人口動態統計

19 出生死亡数の推移

(単位:人, %, ‰)

区 分		平成 22 年	23 年	24 年	25 年	26 年	27 年
出 生	総 数 (人)	416	426	384	380	375	408
	男	214	223	189	195	206	195
	女	202	203	195	185	169	213
	出生の性比 (女 100) %	105.9	109.9	96.9	105.4	121.9	91.5
死 亡	総 数 (人)	543	557	563	532	539	583
	男	280	306	313	274	273	303
	女	263	251	250	258	266	280
	率(人口 1,000 対)	10.6	10.9	11.1	10.5	10.7	11.6
乳 児 死 亡	総 数 (人)	1	2	1	1	1	1
	男	-	-	1	1	-	1
	女	1	2	-	-	1	-
	率(出生 1,000 対)	2.4	4.7	2.6	2.6	2.7	2.5
新生児死亡	総 数 (人)	-	2	-	-	-	-
死 産	総 数	7	11	7	8	13	10
	自然死産	2	6	4	1	11	7
	人工死産	5	5	3	7	2	3
週産期死亡	総 数	1	2	1	-	3	1
	後期死産	1	-	1	-	3	1
	早期新生児死亡	-	2	-	-	-	-

資料:茨城県人口動態統計

20 従前・転出先の住所地別転入転出者数

(1) 都道府県別

(単位:人)

従前の住所地 (都道府県)	平成24年		25年		26年		27年	
	転入	転出	転入	転出	転入	転出	転入	転出
県外計	1,137	1,210	1,049	1,223	1,183	1,194	1,203	1,311
北海道	16	14	12	8	12	15	8	14
青森県	5	2	6	2	10	11	3	1
岩手県	7	-	5	6	5	1	1	-
宮城県	10	8	10	21	14	18	14	7
秋田県	3	3	1	4	3	-	9	2
山形県	5	2	3	8	3	1	7	2
福島県	29	17	22	18	23	18	33	19
栃木県	406	475	394	525	492	489	494	530
群馬県	36	48	29	33	36	41	34	46
埼玉県	91	105	100	106	79	124	76	149
千葉県	58	38	80	39	83	60	93	50
東京都	112	172	105	152	93	139	118	180
神奈川県	58	60	41	62	61	41	50	61
新潟県	6	3	6	5	6	7	9	2
富山県	3	9	2	10	5	2	2	2
石川県	4	2	3	2	7	6	5	1
福井県	3	1	-	-	-	1	1	1
山梨県	14	2	1	4	8	-	1	1
長野県	11	6	3	4	8	6	4	7
岐阜県	3	2	4	3	2	2	6	1
静岡県	11	18	10	7	5	19	19	24
愛知県	5	19	11	8	17	8	10	15
三重県	13	4	5	8	5	6	3	4
滋賀県	-	7	4	2	2	4	8	6
京都府	-	1	3	1	1	-	3	4
大阪府	12	17	9	15	11	18	6	16
兵庫県	6	7	2	1	7	2	7	3
奈良県	2	5	1	5	4	6	1	1
和歌山県	-	-	3	-	-	1	-	1
鳥取県	1	-	2	-	-	1	-	1
島根県	-	1	-	-	-	-	1	2
岡山県	3	3	4	-	2	1	10	3
広島県	2	-	1	6	2	3	2	1
山口県	1	-	-	1	2	2	7	2
徳島県	-	2	-	1	1	-	1	2
香川県	2	-	2	1	-	1	1	1
愛媛県	2	-	1	2	2	3	-	-
高知県	-	-	-	-	1	1	1	-
福岡県	3	5	12	8	12	10	15	9
佐賀県	-	-	1	1	6	2	2	-
長崎県	1	-	-	-	-	-	-	1
熊本県	1	3	3	1	-	2	3	1
大分県	2	-	1	-	5	-	1	1
宮崎県	5	-	2	-	-	1	3	1
鹿児島県	2	4	-	-	5	3	-	4
沖縄県	8	-	3	3	-	5	6	3
その他	175	145	142	140	143	113	125	129
その他	48	95	53	120	52	120	85	153

資料:「茨城県の人口(茨城県常住人口調査結果報告書)」 その他(従前の住所地が不明及び帰化)は県外計に含めない

(2) 県内市町村別

(単位:人)

従 前 の 住 所	平成 24 年		25 年		26 年		27 年	
	転入	転出	転入	転出	転入	転出	転入	転出
県 内 計	609	541	659	473	615	523	661	539
水 戸 市	48	37	27	23	22	19	65	25
日 立 市	7	5	9	2	3	9	8	5
土 浦 市	7	16	13	5	15	10	10	7
古 河 市	91	79	99	80	85	95	98	87
石 岡 市	6	4	3	-	6	3	2	7
龍 ヶ 崎 市	9	-	5	7	2	2	7	3
下 妻 市	44	34	61	28	71	45	35	65
常 総 市	17	17	6	12	12	15	14	17
常 陸 太 田 市	2	1	1	-	3	-	1	-
高 萩 市	-	6	1	1	4	1	-	2
北 茨 城 市	-	-	2	3	-	1	2	1
笠 間 市	19	7	10	7	7	5	34	13
取 手 市	9	5	11	6	3	1	10	2
牛 久 市	2	5	5	4	5	5	2	3
つ く ば 市	12	24	20	39	27	43	23	32
ひ たち な か 市	18	7	6	5	10	4	4	7
鹿 嶋 市	2	1	3	2	-	-	2	2
潮 来 市	-	2	-	-	1	-	-	1
守 谷 市	4	3	5	5	3	2	-	2
常 陸 大 宮 市	2	-	1	2	2	3	-	1
那 珂 市	4	2	6	3	2	1	3	-
筑 西 市	215	177	217	162	202	173	209	164
坂 東 市	12	11	16	13	12	13	7	5
稲 敷 市	2	1	5	1	2	3	-	6
か す み が う ら 市	9	1	-	1	-	1	-	2
桜 川 市	20	20	30	25	41	14	28	20
神 栖 市	2	1	6	1	4	3	2	8
行 方 市	5	-	4	-	3	4	5	2
鉾 田 市	1	2	4	1	4	3	7	-
つ く ば み ら い 市	1	2	6	-	3	6	6	6
小 美 玉 市	5	5	4	3	2	3	3	2
茨 城 町	4	12	12	4	5	8	8	8
大 洗 町	-	-	4	2	8	1	4	3
城 里 町	1	2	-	-	1	-	-	-
東 海 村	-	3	1	1	1	-	2	-
大 子 町	-	-	1	-	-	2	3	1
美 浦 村	-	-	-	-	-	1	-	-
阿 見 町	2	-	5	1	-	1	3	4
河 内 町	-	-	-	-	-	-	-	-
八 千 代 町	18	27	40	16	31	19	40	18
五 霞 町	-	3	-	4	1	-	-	-
境 町	9	19	10	4	12	3	13	8
利 根 町	-	-	-	-	-	1	1	-

資料:「茨城県の人口」(茨城県常住人口調査結果報告書)

21 県内市別人口と世帯数等

平成 27 年 10 月 1 日現在

市	人 口			世 帯 数		面 積 (km ²)	人口密度 (1 km ² 当たり)
	総 数	男	女		1 世帯当 たり人員		
水 戸 市	270,783	132,799	137,984	117,590	2.25	217.32	1,246.0
日 立 市	185,054	92,595	92,459	78,625	2.31	225.74	819.8
土 浦 市	140,804	70,101	70,703	57,257	2.40	122.89	1,145.8
古 河 市	140,946	70,354	70,592	52,571	2.64	123.58	1,140.5
石 岡 市	76,020	37,530	38,490	27,288	2.70	215.53	352.7
結 城 市	51,594	25,689	25,905	18,267	2.77	65.76	784.6
龍 ヶ 崎 市	78,342	38,959	39,383	30,472	2.52	78.55	997.4
下 妻 市	43,293	21,603	21,690	15,036	2.84	80.88	535.3
常 総 市	61,483	30,692	30,791	20,600	2.93	123.64	497.3
常 陸 太 田 市	52,294	25,382	26,912	19,436	2.64	371.99	140.6
高 萩 市	29,638	14,598	15,040	11,751	2.44	193.58	153.1
北 茨 城 市	44,412	22,003	22,409	16,871	2.58	186.80	237.8
笠 間 市	76,739	37,510	39,229	28,202	2.67	240.40	319.2
取 手 市	106,570	52,489	54,081	43,477	2.42	69.94	1,523.7
牛 久 市	84,317	41,672	42,645	33,223	2.50	58.92	1,431.0
つ く ば 市	226,963	114,774	112,189	98,190	2.28	283.72	800.0
ひ ち ち な か 市	155,689	78,270	77,419	61,104	2.51	99.93	1,558.0
鹿 嶋 市	67,879	35,089	32,790	27,450	2.41	106.02	640.2
潮 来 市	29,111	14,415	14,696	10,547	2.72	71.40	407.7
守 谷 市	64,753	32,742	32,011	24,867	2.59	35.71	1,813.3
常 陸 大 宮 市	42,587	20,953	21,634	16,005	2.60	348.45	122.2
那 珂 市	54,276	26,422	27,854	20,025	2.64	97.82	554.9
筑 西 市	104,573	51,663	52,910	35,683	2.88	205.30	509.4
坂 東 市	54,087	27,298	26,789	17,327	3.07	123.03	439.6
稲 敷 市	42,810	21,218	21,592	14,453	2.88	205.81	208.0
か す み が う ら 市	42,147	21,331	20,816	15,142	2.72	156.60	269.1
桜 川 市	42,632	20,963	21,669	13,585	3.05	180.06	236.8
神 栖 市	94,522	48,705	45,817	37,221	2.51	146.94	643.3
行 方 市	34,909	17,213	17,696	11,115	3.09	222.48	156.9
鉾 田 市	48,147	24,303	23,844	17,430	2.73	207.61	231.9
つ く ば み ら い 市	49,136	24,685	24,451	18,137	2.70	79.16	620.7
小 美 玉 市	50,911	25,696	25,215	17,491	2.81	144.74	351.7

資料:「茨城県の人口(茨城県常住人口調査結果報告書)」

農 業

22 農業人口及び農業従事人口の推移

各年2月1日現在(単位:人)

年	農 業 人 口			農 業 従 事 人 口		
	総 数	男	女	総 数	男	女
平成 2 年	13,820	6,885	6,935	7,204	3,900	3,304
5 年	12,949	6,477	6,472	6,529	3,590	2,939
7 年	12,491	6,265	6,226	6,254	3,514	2,740
8 年	12,190	6,110	6,080	6,063	3,363	2,700
10 年	11,663	5,859	5,804	5,925	3,281	2,644
12 年	11,096	5,602	5,494	5,672	3,112	2,560
17 年	7,168	3,638	3,530	2,844	1,405	1,439
22 年	5,517	2,793	2,724	2,204	1,161	1,043
27 年	4,321	2,198	2,123	1,859	1,003	856

資料:「茨城県農業基本調査」「世界農林業センサス」「農林業センサス」

注)平成12年以降は販売農家のみについて集計

23 農家数の推移

各年2月1日現在(単位:人)

年	自給的農家	販売農家			
		総数	主業的	準主業的	副業的
平成 2 年	257	2,661	474	479	1,708
5 年	—	2,508	493	399	1,616
7 年	292	1,489	575	352	562
8 年	—	2,412	434	367	1,611
10 年	—	2,349	659	689	1,001
12 年	290	1,956	666	640	650
17 年	511	1,489	575	352	562
22 年	568	1,238	461	302	475
27 年	531	1,035	395	191	449

資料:「茨城県農業基本調査」「世界農林業センサス」「農林業センサス」

24 経営耕地面積の推移

各年2月1日現在(単位:戸, a)

年	経営耕地面積		田		畑		樹園地		農家一戸 当りの経営 耕地面積
	総戸数	総面積	戸数	面積	戸数	面積	戸数	面積	
平成2年	2,661	340,293	2,516	163,621	2,376	152,226	379	24,446	127.9
5年	2,506	339,339	2,402	173,221	2,175	146,027	348	20,091	135.4
7年	2,462	326,549	2,323	157,553	2,179	155,993	214	13,003	132.6
8年	2,407	329,854	2,314	165,608	2,179	154,783	187	9,463	137.1
10年	2,347	328,338	2,251	168,045	2,126	152,093	165	8,200	139.9
12年	2,245	311,000	2,134	152,600	1,912	152,500	102	5,900	138.5
17年	1,486	263,585	1,442	126,011	1,254	133,750	51	3,824	177.4
22年	1,246	271,747	1,206	125,879	1,012	142,038	40	3,830	218.1
27年	1,042	268,879	985	123,269	799	142,228	44	3,382	258.0

注)平成12,17年は販売農家のみについて集計

資料:「茨城県農業基本調査」「世界農林業センサス」「農林業センサス」

25 経営耕地面積規模別農家数の推移

各年2月1日現在(単位:戸)

年	総農家数	経営耕地なし	0.3	0.1	0.3	0.5	1.0	1.5	2.0	3.0	5.0	10.0	20.0	30ha	例外規定	農業以外業の体
			ha未満	以上	0.3ha未満	0.5	1.0	1.5	2.0	3.0	5.0	10.0	20.0	30.0	以上	0.1ha未満
平成5年	2,508	...	-	234	270	622	485	353	360	156	-	-	-	24	4	-
7年	2,462	...	-	293	321	581	439	295	330	173	-	-	-	28	2	3
8年	2,412	...	-	250	280	589	442	321	318	175	-	-	-	32	5	3
10年	2,349	...	-	240	277	584	428	298	308	172	-	-	-	40	2	3
12年	2,246	...	-	290	312	519	372	235	277	194	-	-	-	43	4	-
17年	1,489	...	6	...	216	387	245	190	221	167	44	9	4
22年	1,250	4	5	...	156	320	193	152	163	171	56	23	3	4
27年	1,051	9	7	...	132	251	138	126	138	135	80	25	3	7

資料:「茨城県農業基本調査」「世界農林業センサス」「農林業センサス」

注)1平成17年は販売農家のみについて集計

26 販売農家の年齢別世帯員数

各年2月1日現在(単位:人)

年	計	14歳以下	15～29歳	30～59歳	60歳以上
平成12年	9,815	1,358	1,834	3,499	3,124
17年	7,168	815	1,321	2,675	2,357
22年	5,517	499	902	2,051	2,065
27年	4,321	381	580	1,475	1,885

資料:「世界農林業センサス」「農林業センサス」

27 販売農家の農業従事者等平均年齢

各年2月1日現在(単位:人)

年	農従事業者		農業就業人口		基幹的従事者		自営農業従事日数が150日以上の人(農業専従者)	
	男	女	男	女	男	女	男	女
平成12年	53.2	55.9	60.5	59.2	59.5	56.5	56.9	55.2
17年	55.4	57.6	61.4	60.7	61.3	59.6	58.3	57.8
22年	56.6	58.3	62.5	61.9	62.4	62.0	59.4	59.1
27年	57.8	59.4	62.7	62.3	62.3	62.8	60.4	61.1

資料:「世界農林業センサス」「農林業センサス」

注)1 販売農家とは、経営耕地面積が30a以上又は調査期日前1年間における農産物販売金額が50万円以上の農家をいう。

2 農業就業人口とは、自営農業に従事した世帯員(農業従事者)のうち、調査期日前1年間に自営農業のみに従事した者又は農業とそれ以外の仕事の両方に従事した者のうち、自営農業が主の者をいう。

3 基幹的農業従事者とは、農業就業人口のうち、ふだん仕事として主に自営農業に従事している者をいう。

28 県内各市の農業

平成 27 年 2 月 1 日現在

	農家数 (戸)	農業人口 (人)	経営耕地面積(a)			
			総数	田	畑	樹園地
茨城県	57,239	221,633	11,620,800	7,363,615	3,823,673	433,512
水戸市	2,637	9,535	404,117	313,964	78,048	12,105
日立市	485	1,429	46,468	32,738	12,307	1,423
土浦市	1,195	4,511	237,143	158,138	59,891	19,114
古河市	1,713	6,986	332,268	145,826	182,331	4,111
石岡市	2,631	10,439	402,039	226,576	114,151	61,312
結城市	1,035	4,321	268,879	123,269	142,228	3,382
龍ヶ崎市	659	2,349	209,355	189,430	17,908	2,017
下妻市	1,278	5,260	310,155	241,686	53,289	15,180
常総市	1,949	8,333	443,289	331,461	108,778	3,050
常陸太田市	2,547	8,061	273,923	222,972	42,551	8,400
高萩市	347	1,121	50,008	41,004	8,885	119
北茨城市	818	2,793	87,482	77,668	9,237	577
笠間市	2,580	9,777	369,381	215,046	83,113	71,222
取手市	964	3,696	189,304	173,933	15,050	321
牛久市	411	1,580	72,137	31,892	37,580	2,665
つくば市	2,986	11,946	608,234	379,126	217,688	11,420
ひたちなか市	1,045	3,604	170,654	81,629	88,571	454
鹿嶋市	623	2,598	94,391	63,519	30,841	31
潮来市	729	3,014	156,619	146,410	9,554	655
守谷市	164	705	44,992	29,607	15,036	349
常陸大宮市	1,782	5,831	210,004	130,262	75,335	4,407
那珂市	1,291	4,086	198,532	130,158	67,158	1,216
筑西市	2,876	11,816	948,681	695,446	229,345	23,890
坂東市	1,881	8,303	356,808	182,859	170,352	3,597
稲敷市	1,989	7,987	647,086	609,366	35,817	1,903
かすみがうら市	1,594	6,030	311,948	158,721	79,025	74,202
桜川市	1,581	6,438	382,291	256,251	123,520	2,520
神栖市	896	3,602	136,097	86,098	49,719	280
行方市	2,378	9,745	485,227	242,872	240,610	1,745
鉾田市	2,529	10,733	679,271	111,844	563,357	4,070
つくばみらい市	1,392	5,570	308,950	260,394	47,271	1,285
小美玉市	1,737	6,797	392,857	150,483	202,296	40,078

資料:2015 年農林業センサス

注)農家数・農業人口は販売農家のみ

29 転作実施状況

年 度	転作等目標面積(ha)	転作等実施面積(ha)	達成率(%)	転作等実施農家数(戸)
平成 18 年度	730.04	735.93	100.8	2,525
19 年度	730.06	743.47	101.8	2,498
20 年度	703.73	753.25	107.0	2,478
21 年度	697.63	747.49	107.1	2,452
22 年度	692.70	753.90	108.8	2,417
23 年度	697.45	771.60	110.6	2,380
24 年度	724.90	768.40	106.0	1,768
25 年度	736.60	764.70	103.8	1,771
26 年度	753.80	800.10	106.1	1,728
27 年度	730.30	898.90	123.1	1,709

資料:農政課

30 転作態様別推移

(単位:a)

年 度	特 定 作 物				永 年 性 作物果樹	一 般 作 物 等 野 菜	そ の 他 一 般 作 物	保 全 管 理	定 着 分 カウ ント そ の 他	多 用 途 利 用 米
	麦 類	大 豆	そ ば	そ の 他						
平成 18 年度	15,187	1,083	233	1,669	103	27,633	6,179	17,092	4,089	323
19 年度	14,047	775	374	1,952	121	31,620	2,769	17,471	4,366	853
20 年度	15,622	862	227	2,487	117	31,541	2,512	17,888	3,428	613
21 年度	13,472	1,152	213	3,105	99	33,067	1,525	17,897	3,926	484
22 年度	18,322	7,363	492	6,732	28	36,863	5,666	21,579	2,616	713
23 年度	18,242	8,433	626	7,090	30	38,655	6,358	18,331	1,879	697
24 年度	18,483	6,809	655	8,375	502	33,027	6,538	17,904	7,377	890
25 年度	17,726	6,742	558	7,363	300	35,104	4,705	18,489	7,223	1,626
26 年度	16,655	6,051	297	8,231	311	51,336	5,129	18,578	2,065	1,435
27 年度	16,915	5,156	200	14,022	520	45,447	4,514	18,856	4,954	785

資料:農政課

31 主要作物の種類別作付面積

各年2月1日現在 (単位:a)

年 度	作 付 面 積	稲	麦 類	雑 穀	い も 類	豆 類	工 芸 農 作 物	野 菜 類	花 き 類 ・ 花 木	種 苗 ・ 苗 木 類	飼 料 用 作 物	果 樹 類 ・ そ の 他 の 作 物
平成 2 年	368,185	186,293	75,253	742	2,919	8,095	3,721	84,532	1,351	1,700	3,294	285
5 年	348,601	170,128	53,808	238	4,212	5,945	2,656	104,530	250	2,135	3,323	1,376
7 年	334,954	171,619	42,320	3,201	3,467	4,045	688	102,686	1,335	668	4,120	805
8 年	342,406	169,603	36,167	…	3,082	4,406	3,902	120,561	1,995	524	2,166	…
10 年	328,124	156,850	31,177	…	3,970	4,171	2,531	122,964	2,357	585	3,519	…
12 年	304,300	134,500	26,800	1,900	3,800	3,500	300	128,800	1,400	600	…	2,700
17 年	284,398	110,183	19,220	2,041	2,643	6,397	255	139,871	1,850	152	…	1,786
22 年	268,302	95,300	20,200	1,200	1,100	10,000	100	138,467	1,635	…	…	300
27 年	311,304	94,718	18,638	836	580	7,601	X	179,750	1,515	…	…	7,666

資料:「茨城県農業基本調査」「世界農林業センサス」「農林業センサス」

注)平成 17 年までは販売農家のみについて集計

32 家畜・家禽の飼養個数及び頭羽数

各年2月1日現在(単位:戸, 頭, 羽)

年	乳 用 牛		肉 用 牛		豚		にわとり		ブロイラー	
	戸数	頭数	戸数	頭数	戸数	頭数	戸数	羽数	戸数	頭羽数
平成 3 年	22	655	25	1,123	76	25,976	8	96,150	2	230,000
5 年	18	544	26	1,431	62	24,500	7	94,020	2	218,000
7 年	19	611	23	1,750	57	28,283	7	29,600	2	245,000
8 年	19	585	17	2,048	52	30,822	6	26,000	2	240,000
10 年	18	561	19	2,091	48	30,317	7	47,900	2	241,000
12 年	16	449	21	2,289	46	30,624	3	76,000	2	X
17 年	13	379	14	965	36	33,902	3	14,200	2	X
22 年	6	191	12	628	30	26,345	2	X	2	X
27 年	6	197	6	321	21	15,356	2	X	3	264,009

資料:「茨城県農業基本調査」「世界農林業センサス」「農林業センサス」

注)平成 17 年以降は販売農家のみについて集計

33 水稻, 麦, 大豆の収穫量

年	結城市			茨城県		
	水稻 (t)	麦 (t)	大豆 (t)	水稻 (t)	麦 (t)	大豆 (t)
平成 18 年	5,810	703	207	393,600	21,200	7,760
19 年	5,720	744	198	397,300	22,200	6,790
20 年	5,910	699	185	415,600	21,900	7,190
21 年	5,800	687	208	401,900	19,100	7,100
22 年	5,690	572	115	402,200	17,016	4,660
23 年	5,770	671	138	394,400	18,140	5,610
24 年	6,060	679	178	409,300	18,350	6,610
25 年	5,930	861	148	411,400	25,440	5,590
26 年	5,730	673	151	409,400	21,415	5,410

資料:「茨城農林水産統計年報」

34 農業用機械個人所有台数

各年 2 月 1 日現在(単位:台)

年	トラクター (動力耕運機)	動力稲刈機	田植機	コンバイン	乾燥機
平成 2 年	2,785	470	1,346	1,148	1,523
3 年	2,765	311	1,304	1,105	1,304
5 年	2,772	304	1,248	1,087	1,316
7 年	2,797	191	1,197	1,082	1,426
8 年	2,821	213	1,230	1,040	1,306
10 年	2,872	196	1,219	1,042	1,290
12 年	2,767	92	1,225	1,006	1,236
17 年	2,075	...	947	819	...
22 年	1,905	...	814	680	...
27 年	1,761	...	661	554	...

注)平成 17 年以降は販売農家のみについて集計

資料:「世界農林業センサス」「農林業センサス」

事業所

35 産業(大分類)別事業所数及び従業者数(地位6区分別)

平成26年7月1日現在

産業大分類	区分	事業所数	総数	従業者数			
				個人業主	無給の家族従業者	正社員	正社員 左記以外の者
A~R	全産業	2,286	20,299	978	316	10,307	8,698
A~B	農林漁業	20	187	-	-	56	131
A	農業, 林業	20	187	-	-	56	131
B	漁業	-	-	-	-	-	-
C~R	非農林漁業	2,266	20,112	978	316	10,251	8,567
C	鉱業, 採石業, 砂利採取業	1	12	-	-	11	1
D	建設業	337	1,695	154	40	788	713
E	製造業	363	6,571	106	58	4,037	2,370
F	電気・ガス・ 熱供給・水道業	2	22	-	-	17	5
G	情報通信業	3	20	-	-	20	-
H	運輸業, 郵便業	59	1,053	3	2	806	242
I	卸売業, 小売業	568	4,138	216	90	1,403	2,429
J	金融業, 保険業	19	316	1	-	257	58
K	不動産業, 物品賃貸業	113	281	66	11	79	125
L	学術研究, 専門・ 技術サービス業	68	284	35	6	164	79
M	宿泊業, 飲食 サービス業	213	1,468	132	60	250	1,026
N	生活関連サービス 業, 娯楽業	192	639	139	24	188	288
O	教育, 学習支援業	53	198	30	4	64	100
P	医療, 福祉	134	2,379	66	11	1,589	713
Q	複合サービス事業	8	184	-	-	99	85
R	サービス業(他に 分類されないもの)	133	852	30	10	479	333

資料: H26 経済センサス基礎調査

36 産業(中分類)別事業所数及び従業者数

産業中分類	事業所数	従業者数	内 訳	
			男	女
A~R 全産業	2,286	20,299	11,516	8,783
A~B 農林漁業	20	187	135	52
A 農業, 林業	20	187	135	52
01 農業	20	187	135	52
02 林業	-	-	-	-
B 漁業	-	-	-	-
03 漁業	-	-	-	-
04 水産養殖業	-	-	-	-
C~R 非農林漁業 (S 公務を除く)	2,266	20,112	11,381	8,731
C 鉱業, 採石業, 砂利採取業	1	12	10	2
05 鉱業, 採石業, 砂利採取業	1	12	10	2
D 建設業	337	1,695	1,411	284
06 総合工事業	145	660	525	135
07 職別工事業 (設備工事業を除く)	114	675	592	83
08 設備工事業	78	360	294	66
E 製造業	363	6,571	4,498	2,073
09 食料品製造業	28	598	355	243
10 飲料・たばこ・飼料製造業	2	16	13	3
11 繊維工業	43	163	57	106
12 木材・木製品製造業 (家具を除く)	9	26	18	8
13 家具・装備品製造業	16	142	95	47
14 パルプ・紙・紙加工品製造業	8	127	88	39
15 印刷・同関連業	7	115	41	74
16 化学工業	6	179	146	33
17 石油製品・石炭製品製造業	-	-	-	-
18 プラスチック製品製造業 (別掲を除く)	48	1,040	549	491
19 ゴム製品製造業	6	43	13	30
20 なめし革・同製品・毛皮製造業	4	7	5	2
21 窯業・土石製品製造業	13	352	281	71
22 鉄鋼業	12	178	144	34
23 非鉄金属製造業	9	324	230	94
24 金属製品製造業	55	1,093	864	229
25 はん用機械器具製造業	13	333	268	65
26 生産用機械器具製造業	29	338	271	67
27 業務用機械器具製造業	4	28	16	12
28 電子部品・デバイス・電子回路製造業	6	114	34	80
29 電子機械器具製造業	9	123	64	59
30 情報通信機械器具製造業	3	74	27	47

(つづき)

産業中分類	事業所数	従業者数	内 訳	
			男	女
31 輸送用機械器具製造業	17	976	818	158
32 その他の製造業	16	182	101	81
F 電気・ガス・熱供給・水道業	2	22	20	2
33 電気業	-	-	-	-
34 ガス業	-	-	-	-
35 熱供給業	-	-	-	-
36 水道業	2	22	20	2
G 情報通信業	3	20	7	13
37 通信業	1	7	1	6
38 放送業	1	6	1	5
39 情報サービス業	1	7	5	2
40 インターネット附随サービス業	-	-	-	-
41 映像・音声・文字情報制作業	-	-	-	-
H 運輸業、郵便業	59	1,053	877	176
42 鉄道業	1	6	6	-
43 道路旅客運送業	8	99	66	33
44 道路貨物運送業	45	860	756	104
45 水運業	-	-	-	-
46 航空運輸業	-	-	-	-
47 倉庫業	4	81	43	38
48 運輸に附帯するサービス業	1	7	6	1
49 郵便業（信書便事業を含む）	-	-	-	-
I 卸売業・小売業	568	4,138	1,992	2,146
50 各種商品卸売業	1	63	15	48
51 繊維・衣服等卸売業	15	113	41	72
52 飲食料品卸売業	45	524	352	172
53 建築材料、鉱物・金属材料等卸売業	44	253	172	81
54 機械器具卸売業	21	122	91	31
55 その他の卸売業	25	172	74	98
56 各種商品小売業	2	45	12	33
57 織物・衣服・身の回り品小売業	54	197	51	146
58 飲食料品小売業	114	1,179	404	775
59 機械器具小売業	74	316	225	91
60 その他の小売業	161	1,053	517	536
61 無店舗小売業	12	101	38	63
J 金融業、保険業	19	316	149	167
62 銀行業	3	87	37	50
63 協同組織金融業	5	127	92	35
64 貸金業、クレジットカード業等非預金信用機関	1	1	-	1

(つづき)

産業中分類	事業所数	従業者数	内 訳	
			男	女
65 金融商品取引業, 商品先物取引業	-	-	-	-
66 補助的金融業等	-	-	-	-
67 保険業 (保険媒介代理業, 保険サービス業を含む)	10	101	20	81
K 不動産業, 物品賃貸業	113	281	163	118
68 不動産取引業	13	54	28	26
69 不動産賃貸業・管理業	90	151	75	76
70 物品賃貸業	10	76	60	16
L 学術研究, 専門・技術サービス業	68	284	180	104
71 学術・開発研究機関	2	31	20	11
72 専門サービス業 (他に分類されないもの)	32	152	92	60
73 広告業	2	9	6	3
74 技術サービス業 (他に分類されないもの)	32	92	62	30
M 宿泊業, 飲食サービス業	213	1,468	545	923
75 宿泊業	7	103	37	66
76 飲食店	191	1,169	432	737
77 持ち帰り・配達飲食サービス業	15	196	76	120
N 生活関連サービス業, 娯楽業	192	639	234	405
78 洗濯・理容・美容・浴場業	160	377	117	260
79 その他の生活関連サービス業	20	81	25	56
80 娯楽業	12	181	92	89
O 教育, 学習支援業	53	198	61	137
81 学校教育	6	80	13	67
82 その他の教育, 学習支援業	47	118	48	70
P 医療, 福祉	134	2,379	583	1,796
83 医療業	88	1,056	255	801
84 保健衛生	-	-	-	-
85 社会保険・社会福祉・介護事業	46	1,323	328	995
Q 複合サービス事業	8	184	102	82
86 郵便局	6	140	83	57
87 協同組合 (他に分類されないもの)	2	44	19	25
R サービス業 (他に分類されないもの)	133	852	549	303
88 廃棄物処理業	12	152	138	14
89 自動車整備業	37	133	98	35
90 機械等修理業 (別掲を除く)	12	94	77	17
91 職業紹介・労働者派遣業	4	115	62	53
92 その他の事業サービス業	22	218	104	114
93 政治・経済・文化団体	7	32	15	17
94 宗教	37	85	47	38
95 その他のサービス業	2	23	8	15

資料: H26 経済センサス-基礎調査

37 県内各市の産業(大分類)別事業所数・従業者数

(1)事業所数

平成 26 年 7 月 1 日現在

市名	区分	事業所総数	A~B	A	B	C~R	C	D	E	F	G
			農林漁業	農業・林業	漁業	非農林漁業	鉱業・採取業	建設業	製造業	電気・ガス・熱供給・水道業	情報通信業
茨城県	計	119,168	868	827	41	118,300	71	15,753	11,347	88	766
水戸市	計	108,171	727	688	39	107,444	68	13,940	10,100	78	720
日立市	計	13,485	23	22	1	13,462	1	1,294	547	12	132
土浦市	計	7,286	14	9	5	7,272	6	724	735	14	83
古河市	計	6,731	26	24	2	6,705	1	732	381	7	53
石岡市	計	6,106	31	31	-	6,075	-	818	767	3	24
結城市	計	3,169	25	25	-	3,144	-	459	326	2	15
龍ヶ崎市	計	2,286	20	20	-	2,266	1	337	363	2	3
下妻市	計	2,545	17	17	-	2,528	-	256	196	3	10
常総市	計	2,254	19	19	-	2,235	-	330	291	-	4
常陸太田市	計	2,972	20	19	1	2,952	-	459	470	3	8
高萩市	計	1,864	17	17	-	1,847	3	309	234	1	10
北茨城市	計	1,224	7	7	-	1,217	-	117	103	-	4
笠間市	計	1,712	7	3	4	1,705	-	209	253	-	5
取手市	計	3,494	15	15	-	3,479	4	487	480	2	10
牛久市	計	3,218	9	9	-	3,209	2	319	147	1	21
つくば市	計	2,421	21	21	-	2,400	-	256	128	2	16
ひたちなか市	計	8,463	63	62	1	8,400	4	1,005	410	1	144
鹿嶋市	計	5,560	9	8	1	5,551	1	571	414	5	68
潮来市	計	2,377	8	6	2	2,369	7	400	135	4	15
守谷市	計	1,279	6	5	1	1,273	5	180	114	-	3
常陸大宮市	計	2,143	2	2	-	2,141	-	197	135	2	16
那珂市	計	1,897	20	19	1	1,877	4	308	235	2	4
筑西市	計	1,904	10	10	-	1,894	2	279	176	-	13
坂東市	計	4,813	51	51	-	4,762	1	681	669	3	17
稲敷市	計	2,684	34	34	-	2,650	-	516	461	-	3
かすみがうら市	計	1,773	32	29	3	1,741	3	277	237	-	3
桜川市	計	1,499	28	23	5	1,471	-	255	168	-	4
神栖市	計	2,106	21	21	-	2,085	2	299	515	-	2
行方市	計	4,317	21	12	9	4,296	12	671	312	8	10
鉾田市	計	1,632	41	38	3	1,591	6	330	199	-	3
つくばみらい市	計	1,720	52	52	-	1,668	1	326	135	1	6
小美玉市	計	1,426	16	16	-	1,410	-	230	146	-	9
小美玉市	計	1,811	42	42	-	1,769	2	309	218	-	2

(つづき)

H 運輸業、 郵便業	I 卸売業、 小売業	J 金融業、 保険業	K 不動産業、 賃貸業	L 技術サービス ・ 学術研究、 専門	M 宿泊業、 飲食サービス業	N 生活関連サービス業 ・ 娯楽業	O 学習支援業、 教育	P 医療、 福祉	Q 複合サービス事業	R ないもの (他に分類され ないもの) サービス業
3,460	30,491	1,641	6,065	4,163	13,757	11,774	3,363	7,415	727	7,419
3,087	27,711	1,559	5,745	3,891	12,593	10,658	3,138	6,827	641	6,688
222	3,603	354	1,004	742	1,748	1,280	435	1,013	46	1,029
166	1,818	86	341	254	1,082	814	262	481	39	367
189	1,821	119	428	277	915	640	190	468	31	453
229	1,514	85	383	160	678	611	175	316	25	287
91	775	39	136	96	347	327	86	207	31	207
59	568	19	113	68	213	192	53	134	8	133
57	663	27	164	103	317	284	103	180	10	155
83	572	30	128	50	218	196	47	107	20	159
148	740	26	98	83	254	258	65	143	28	169
33	455	18	37	45	183	211	38	111	28	131
29	323	15	69	39	176	146	40	89	10	57
46	435	23	64	41	201	177	45	98	16	92
89	884	33	168	116	358	317	102	211	21	197
61	841	58	212	131	417	356	177	268	21	177
37	619	44	159	109	266	308	112	217	9	118
164	2,375	136	467	504	991	738	252	534	40	635
141	1,494	62	260	186	844	619	200	372	27	287
61	603	40	116	74	340	240	38	148	11	137
28	343	21	59	51	181	130	27	53	9	69
50	497	28	180	94	264	231	150	196	6	95
41	502	23	62	39	165	203	35	115	25	114
50	480	21	73	57	190	209	44	162	16	122
144	1,213	81	192	131	452	471	122	291	28	266
111	603	18	83	64	233	221	45	122	14	156
69	495	16	55	32	147	168	21	79	15	124
78	346	10	127	29	105	127	24	77	13	108
40	562	15	43	38	153	175	24	98	12	107
290	932	45	316	108	625	365	94	190	15	303
48	407	14	30	39	121	146	28	74	23	123
44	459	14	58	39	156	188	30	93	20	98
94	321	12	39	57	124	134	47	90	10	97
95	448	27	81	35	129	176	27	90	14	116

資料：H26 経済センサス－基礎調査

(2) 従業者数

平成 26 年 7 月 1 日現在

区分 市名	従 業 員 総 数	A~B 農 林 漁 業	A 農 業 ・ 林 業	B 漁 業	C~R 非 農 林 漁 業	C 鉱 業 ・ 採 石 業	D 砂 利 採 取 業	E 製 造 業	F 電 気 ・ 熱 給 ・ ガ ス ・ 水 道 業	G 情 報 通 信 業
茨城県	1,229,335	10,418	9439	979	1,218,917	491	90,645	281,019	3,799	14,043
市計	1,123,992	8,896	7948	948	1,115,096	476	81,083	253,876	3,263	13,144
水戸市	140,188	203	191	12	139,985	4	10,704	7,816	792	2,597
日立市	89,283	234	113	121	89,049	51	5,385	25,546	293	3,788
土浦市	75,037	438	430	8	74,599	5	4,352	13,280	367	938
古河市	58,004	264	264	-	57,740	-	3,990	17,823	91	128
石岡市	27,299	178	178	-	27,121	-	2,187	6,040	129	97
結城市	20,299	187	187	-	20,112	12	1,695	6,571	22	20
龍ヶ崎市	26,780	250	250	-	26,530	-	1,572	6,039	355	34
下妻市	19,607	179	179	-	19,428	-	1,728	5,601	-	14
常総市	32,110	200	199	1	31,910	-	2,301	12,619	89	37
常陸太田市	12,996	137	137	-	12,859	21	1,458	2,495	5	53
高萩市	11,250	64	64	-	11,186	-	545	3,243	-	30
北茨城市	16,987	242	8	234	16,745	-	944	6,770	-	41
笠間市	26,480	121	121	-	26,359	33	2,167	7,048	8	28
取手市	29,838	107	107	-	29,731	17	1,584	7,111	1	153
牛久市	24,583	177	177	-	24,406	-	1,411	3,702	4	337
つくば市	122,181	736	735	1	121,445	22	6,037	10,472	10	2,468
ひたちなか市	68,590	78	52	26	68,512	3	3,741	21,955	99	1,563
鹿嶋市	29,731	179	141	38	29,552	39	3,347	7,571	202	218
潮来市	9,500	21	13	8	9,479	31	1,035	1,663	-	3
守谷市	22,176	22	22	-	22,154	-	1,215	3,665	41	66
常陸大宮市	16,287	332	315	17	15,955	21	1,372	4,950	90	11
那珂市	16,231	86	86	-	16,145	9	1,633	2,343	-	58
筑西市	44,150	695	695	-	43,455	12	3,706	14,113	284	188
坂東市	22,813	317	317	-	22,496	-	2,091	8,507	-	10
稲敷市	15,798	241	219	22	15,557	20	1,334	5,184	-	6
かすみがうら市	15,021	245	225	20	14,776	-	1,150	4,671	-	35
桜川市	15,023	295	295	-	14,728	20	1,153	5,309	-	6
神栖市	51,107	685	283	402	50,422	97	5,610	13,270	378	128
行方市	12,502	421	383	38	12,081	51	1,345	3,471	-	13
鉾田市	12,804	737	737	-	12,067	4	1,545	1,879	3	14
つくばみらい市	18,267	157	157	-	18,110	-	1,290	5,858	-	47
小美玉市	21,070	668	668	-	20,402	4	1,456	7,291	-	15

(つづき)

H 運輸業、郵便業	I 卸売業、小売業	J 金融業、保険業	K 不動産業、物品賃貸業	L 技術サービス・学術研究・専門・	M 飲食サービス業	N 業、娯楽業、生活関連サービス	O 学習支援業	P 医療、福祉	Q 複合サービス事業	R ないもの (他に分類され ないもの) サービス業
74,511	236,774	24,609	19,823	54,523	100,399	58,787	31,240	137,565	10,754	79,935
68,534	218,510	23,586	18,761	47,812	93,373	53,070	29,750	125,601	9,921	74,336
7,636	33,616	7,501	3,443	4,595	14,274	8,025	5,530	17,093	521	15,838
4,306	12,719	1,413	1,360	6,164	7,671	3,419	2,239	9,104	482	5,109
6,247	15,430	1,698	1,458	1,713	7,779	3,589	2,120	8,368	982	6,273
4,503	11,258	976	1,142	804	4,835	2,535	1,125	5,530	486	2,514
1,622	5,386	517	531	360	2,214	1,342	574	4,356	543	1,223
1,053	4,138	316	281	284	1,468	639	198	2,379	184	852
1,077	5,733	373	520	607	2,515	1,482	1,040	2,867	334	1,982
1,632	4,006	313	309	207	1,691	839	267	1,644	222	955
2,862	4,959	377	263	659	1,475	1,315	454	2,692	202	1,606
426	2,864	204	84	171	851	1,056	145	2,223	312	491
384	2,318	140	159	368	764	617	161	1,794	284	379
685	2,821	207	155	138	1,397	817	245	1,696	156	673
1,444	5,522	399	421	354	2,242	1,541	539	2,749	397	1,467
1,386	6,175	683	605	576	2,489	1,389	1,282	3,933	281	2,066
869	5,748	429	525	517	2,582	1,414	791	4,413	238	1,426
4,004	23,243	2,500	2,191	21,374	10,564	4,202	7,596	14,521	346	11,895
3,233	12,754	896	893	2,368	6,344	3,419	1,074	5,939	605	3,626
2,199	5,159	562	454	921	2,144	1,328	534	3,211	273	1,390
591	2,313	216	131	312	1,033	676	124	697	111	543
1,207	5,093	392	486	596	2,814	1,262	870	2,942	152	1,353
528	2,939	220	133	158	1,136	1,229	174	2,502	112	380
1,074	3,433	263	220	907	1,140	916	287	2,954	346	562
2,711	7,796	980	475	749	2,676	1,741	565	4,821	631	2,007
1,925	3,585	232	203	194	1,368	1,027	179	2,091	220	864
850	3,188	173	171	114	990	1,145	170	1,572	132	508
1,930	2,919	108	315	226	647	675	170	1,211	80	639
767	3,079	165	125	129	794	588	118	1,811	127	537
5,130	7,747	620	971	1,243	4,708	1,734	388	3,840	259	4,299
591	2,463	160	90	128	561	795	163	1,413	208	629
694	3,158	180	185	225	884	672	138	1,471	436	579
2,627	3,048	129	157	447	726	882	324	1,729	116	730
2,341	3,900	244	305	204	597	760	166	2,035	143	941

資料：H26 経済センサス基礎調査

38 産業(大分類)別15歳以上就業者数

平成22年10月1日現在(単位:人)

区分 市名	総 数	第1次産業			第2次産業			第3次産業		
		農 業 ・ 林 業	う ち 農 業	漁 業	鉱 砂 利 業 ・ 採 石 業 ・ 採 取 業	建 設 業	製 造 業	電 熱 供 給 ・ ガ ス ・ 水 道 業	情 報 通 信 業	運 輸 業 ・ 郵 便 業
水戸市	125,207	3,408	3,359	67	14	9,550	12,316	929	2,590	5,660
日立市	83,796	1,112	1,102	150	20	5,561	25,301	380	3,593	3,732
土浦市	68,366	2,162	2,160	12	17	4,516	10,791	394	1,242	3,974
古河市	70,617	2,889	2,878	1	11	5,503	19,985	224	863	5,017
石岡市	37,810	3,125	3,104	2	18	2,696	8,242	160	345	2,368
結城市	26,093	2,025	2,025	1	16	1,938	7,810	58	204	1,739
龍ヶ崎市	37,723	805	804	-	11	2,573	6,950	242	997	1,953
下妻市	22,625	1,443	1,443	3	2	2,110	5,991	47	147	1,570
常総市	32,561	1,903	1,899	5	1	2,709	9,609	87	241	2,411
常陸太田市	26,790	2,525	2,461	3	17	1,998	5,253	134	687	1,096
高萩市	14,159	582	524	1	5	1,032	4,459	58	206	608
北茨城市	21,379	756	712	272	7	1,662	7,441	76	240	989
笠間市	38,172	2,052	2,032	1	35	3,239	6,787	210	403	2,181
取手市	50,961	884	883	2	12	3,070	8,235	282	2,022	3,042
牛久市	38,111	773	769	-	4	2,189	7,198	246	1,136	1,734
つくば市	99,865	3,131	3,122	2	22	5,456	11,790	234	2,022	3,506
ひたちなか市	73,089	1,743	1,732	95	7	4,880	17,047	405	2,029	3,337
鹿嶋市	27,860	686	681	129	33	3,138	5,907	206	203	2,253
潮来市	14,884	663	663	12	24	1,662	2,818	81	103	1,217
守谷市	31,291	233	233	1	5	1,840	6,010	179	1,411	1,844
常陸大宮市	21,675	2,398	2,336	1	29	2,026	4,584	125	214	966
那珂市	26,544	1,606	1,591	-	2	2,209	4,080	158	510	1,215
筑西市	52,936	4,569	4,562	1	27	3,889	15,004	158	321	3,191
坂東市	29,383	3,077	3,068	-	3	2,637	7,904	55	128	2,289
稲敷市	22,412	1,586	1,583	10	22	1,884	5,044	55	158	1,584
かすみがうら市	22,603	1,948	1,948	59	2	1,416	5,094	58	225	1,455
桜川市	21,757	1,639	1,633	-	47	1,761	6,180	62	115	1,121
神栖市	47,404	2,139	2,136	382	50	5,037	11,455	396	207	3,503
行方市	20,630	4,037	4,034	67	26	1,592	3,642	49	89	1,174
鉾田市	26,165	8,491	8,489	43	4	2,296	3,040	70	140	1,384
つくばみらい市	21,972	970	969	-	2	1,746	4,527	86	552	1,633
小美玉市	26,660	3,314	3,305	3	3	1,959	5,770	78	184	1,689

資料:国勢調査

(つづき)

業 産 次 3 第											
卸売業、小売業	金融業、保険業	不動産賃貸業	学術研究、専門・技術サービス業	宿泊業、飲食サービス業	生活関連サービス業・娯楽業	教育、学習支援業	医療、福祉	複合サービス事業	サービス業 (他に分類されないもの)	公務 (他に分類されるものを除く)	分類不能の産業
22,977	4,881	2,343	5,574	7,687	5,449	7,121	13,510	471	7,666	5,438	7,556
11,184	1,398	878	3,702	4,408	3,130	3,564	7,459	388	3,752	1,871	2,213
11,566	1,738	1,178	3,400	3,955	2,743	3,304	5,993	278	3,622	3,008	4,473
10,708	1,183	748	1,401	3,249	2,448	2,341	5,131	298	2,820	2,219	3,578
5,625	769	414	913	1,500	1,603	1,590	3,450	355	1,616	1,298	1,721
4,027	511	207	467	1,192	829	808	1,957	142	1,103	557	502
6,399	924	670	1,492	1,913	1,739	1,759	3,304	207	1,975	1,686	2,124
3,274	370	173	483	958	744	930	1,791	191	1,024	677	697
4,520	381	310	755	1,234	1,204	1,196	2,404	290	1,365	851	1,085
3,879	491	165	816	994	1,145	1,173	2,695	276	1,271	995	1,177
1,982	178	118	323	680	632	472	1,484	113	625	415	186
2,790	281	110	357	1,152	844	636	1,889	155	781	500	441
6,189	819	372	988	1,772	1,831	1,719	4,059	228	1,883	1,315	2,089
8,663	1,650	1,032	2,095	2,590	2,095	2,386	4,556	184	3,219	1,946	2,996
6,119	917	679	2,759	1,737	1,509	2,005	3,446	128	2,050	1,800	1,682
12,892	1,514	1,364	15,151	5,233	2,855	7,698	9,096	392	4,521	2,712	10,274
11,244	1,669	850	3,769	4,078	2,525	2,975	6,014	340	4,521	2,909	2,652
3,783	421	317	840	1,473	1,104	1,210	2,238	104	1,539	796	1,480
2,500	229	127	466	894	680	523	1,109	100	770	440	466
5,072	1,013	600	1,656	1,471	1,095	1,594	2,529	90	1,520	1,167	1,961
3,042	346	119	463	863	1,204	866	2,196	256	898	771	308
4,207	676	206	951	1,086	1,052	1,202	2,717	193	1,532	1,052	1,890
7,777	1,004	397	1,096	2,139	1,769	1,909	4,378	455	1,904	1,328	1,620
3,731	287	186	375	1,085	1,142	790	2,031	199	1,072	609	1,783
2,879	304	160	343	818	1,121	746	1,771	170	1,134	633	1,990
3,063	348	214	580	759	726	765	1,815	133	994	592	2,357
3,449	324	99	385	753	786	898	2,159	163	713	636	467
5,365	595	481	1,087	2,650	1,453	1,174	3,156	166	2,367	916	4,825
2,438	212	110	313	544	756	718	1,262	218	708	579	2,096
3,339	304	197	487	831	921	842	1,636	222	896	653	369
3,270	414	287	1,037	875	935	813	1,649	132	1,236	699	1,109
3,810	419	234	466	860	1,036	758	2,057	181	1,133	1,852	854

39 産業分類構成比

平成22年10月1日現在

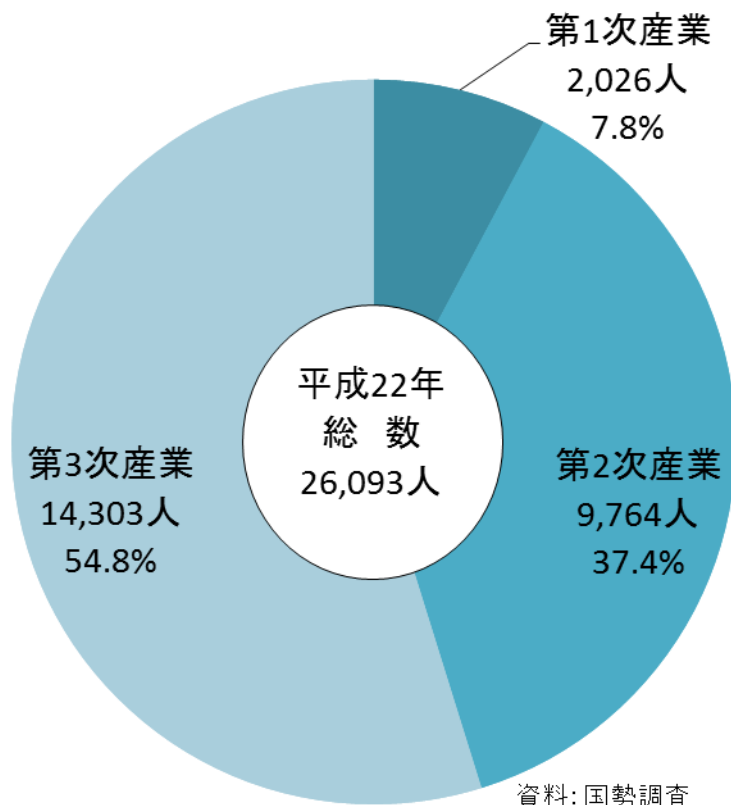

資料: 国勢調査
注) 分類不能は第3次産業に含む

40 産業別就職者割合の推移

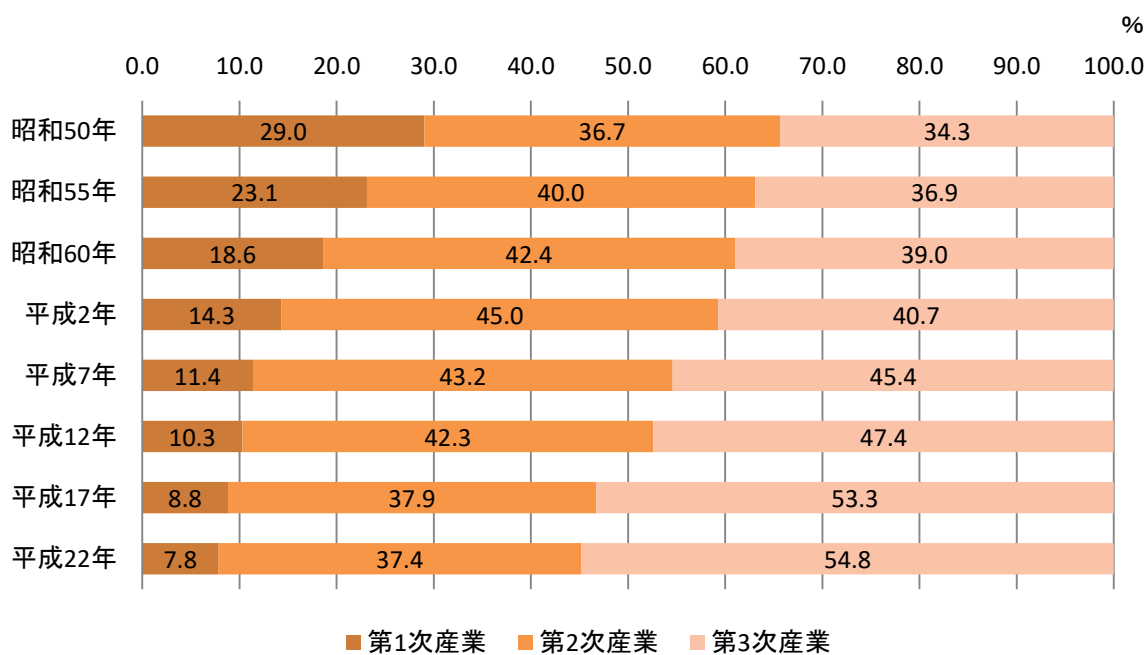

資料: 国勢調査

商 工 業

41 産業(中分類)別卸売業・小売業の推移

平成 26 年 7 月 1 日・19 年 6 月 1 日現在(単位:人,万円)

	平成 26 年			平成 19 年		
	事業所数	従業員数	年間商品販売額	事業所数	従業員数	年間商品販売額
合 計	487	3,092	7,689,567	642	4,347	11,703,803
卸売業計	122	853	3,455,910	137	1,167	6,716,385
各種商品卸売業	-	-	-	-	-	-
繊維・衣服等卸売業	11	61	90,380	16	145	642,094
飲食料品卸売業	38	396	1,825,309	49	427	2,333,704
建築材料, 鉱物・金属材料等卸売業	32	182	683,141	35	312	1,065,014
機械器具卸売業	18	103	248,062	18	156	1,845,806
その他の卸売業	23	111	609,018	19	127	303,417
小売業計	365	2,239	4,233,657	505	3,180	4,987,418
各種商品小売業	2	45	X	1	21	X
織物・衣服・身の回り品小売業	47	178	241,648	61	205	247,908
飲食料品小売業	104	889	1,217,002	162	1,418	2,115,656
機械器具小売業	59	250	511,503	105	543	1,016,617
その他の小売業	143	809	X	176	993	1,587,610
無店舗小売業	10	68	343,120

注)平成 19 年の各項目の年間商品販売額は小分類の不明数値(X)を抜いて計上

資料:茨城の商業

42 県内各市の卸売業・小売業の推移

平成 26 年 7 月 1 日・19 年 6 月 1 日現在

市町村名	事業所数(所)		従業者数(人)		年間商品販売額(万円)		売場面積(㎡)	
	平成 26 年	平成 19 年	平成 26 年	平成 19 年	平成 26 年	平成 19 年	平成 26 年	平成 19 年
茨 城 県	23,572	31,248	171,419	214,725	624,878,781	686,983,748	3,780,749	3,862,743
市 部 計	21,310	28,285	157,964	197,351	572,611,985	629,846,153	3,514,499	3,547,918
水 戸 市	2,652	3,529	24,320	30,834	142,475,277	152,014,124	442,588	457,897
日 立 市	1,328	1,989	9,184	13,231	31,870,361	38,935,156	195,515	233,932
土 浦 市	1,369	1,802	10,900	13,862	46,608,291	57,427,291	213,419	193,807
古 河 市	1,182	1,641	7,958	10,963	21,066,891	27,135,619	187,914	190,503
石 岡 市	624	877	4,086	5,304	10,532,274	11,905,342	105,775	103,776
結 城 市	487	642	3,092	4,347	7,689,567	11,703,803	67,764	81,860
龍ヶ崎 市	506	660	4,396	5,797	9,442,048	11,518,191	123,762	130,625
下 妻 市	482	600	3,231	3,717	10,428,175	9,363,477	90,903	72,950
常 総 市	598	872	3,764	4,735	12,174,537	11,644,936	81,333	91,971
常陸太田市	374	590	2,152	2,991	4,203,888	5,100,281	39,995	44,126
高 萩 市	259	389	1,637	2,435	2,918,858	3,688,217	46,955	55,919
北 茨 城 市	324	493	1,886	2,736	3,755,664	4,432,927	46,691	48,616
笠 間 市	701	987	3,964	5,489	8,498,885	11,097,122	113,627	109,957
取 手 市	617	914	4,445	6,232	11,647,882	16,313,672	97,739	121,743
牛 久 市	448	605	4,242	5,144	10,541,228	10,411,362	100,549	112,563
つくば 市	1,652	1,822	14,030	14,292	73,031,242	77,781,208	320,116	248,818
ひたちなか 市	1,154	1,534	9,348	11,614	29,620,476	35,890,921	237,473	230,697
鹿 嶋 市	457	614	3,611	4,418	11,457,200	13,171,988	63,268	82,519
潮 来 市	292	367	1,896	2,142	4,226,201	3,990,617	33,624	48,203
守 谷 市	382	399	3,921	3,725	9,815,646	7,986,247	100,696	74,654
常陸大宮 市	424	632	2,415	3,633	6,547,606	7,501,595	63,839	73,638
那 珂 市	374	508	2,572	3,446	6,656,779	7,651,240	60,372	61,125
筑 西 市	983	1,297	6,323	7,606	19,658,386	22,649,838	125,033	124,981
坂 東 市	477	607	2,701	3,312	7,689,089	7,703,006	53,260	62,419
稲 敷 市	422	521	2,653	2,939	5,574,441	5,782,440	76,645	68,871
かすみがうら 市	269	336	2,201	2,630	7,466,684	7,059,058	46,320	45,736
桜 川 市	467	556	2,313	2,600	5,433,402	5,335,946	53,218	45,759
神 栖 市	711	886	5,679	7,008	22,298,826	17,979,047	118,523	132,066
行 方 市	354	382	2,038	2,112	5,037,286	6,071,307	41,763	42,004
鉾 田 市	371	494	2,328	2,967	6,957,085	6,059,832	63,513	59,385
つくばみらい 市	237	294	1,993	1,966	6,826,384	4,890,396	43,626	37,951
小 美 玉 市	333	446	2,685	3,124	10,461,426	9,649,947	58,681	58,847

資料:茨城の商業

43 結城の特産品の推移

年度	本場結城紬 受検反数		桐下駄		桐タンス		日本酒	
	平織 (反)	縮 (反)	生産量 (千足)	生産額 (万円)	生産量 (棹)	生産額 (万円)	生産量 (kl)	生産額 (万円)
平成 18 年度	5,632	334	114.5	15,840	190	5,700	212	17,600
19 年度	4,990	372	105.3	14,573	190	5,700	212	17,600
20 年度	3,516	221	101.1	14,282	190	5,700	188	18,500
21 年度	2,294	87	97.1	13,996	190	5,700	186	18,500
22 年度	2,180	122	92	13,000	180	5,400	128	19,500
23 年度	1,973	93	87	12,600	180	5,400	118	19,000
24 年度	1,880	78	82	12,100	160	5,300	140	20,000
25 年度	1,578	80	81	12,050	160	5,300	140	20,000
26 年度	1,286	93	60	9,020	160	5,300	151	21,080
27 年度	1,144	74	55	8,800	150	5,000	161	22,400

資料：商工観光課

結城の特産品の推移グラフ

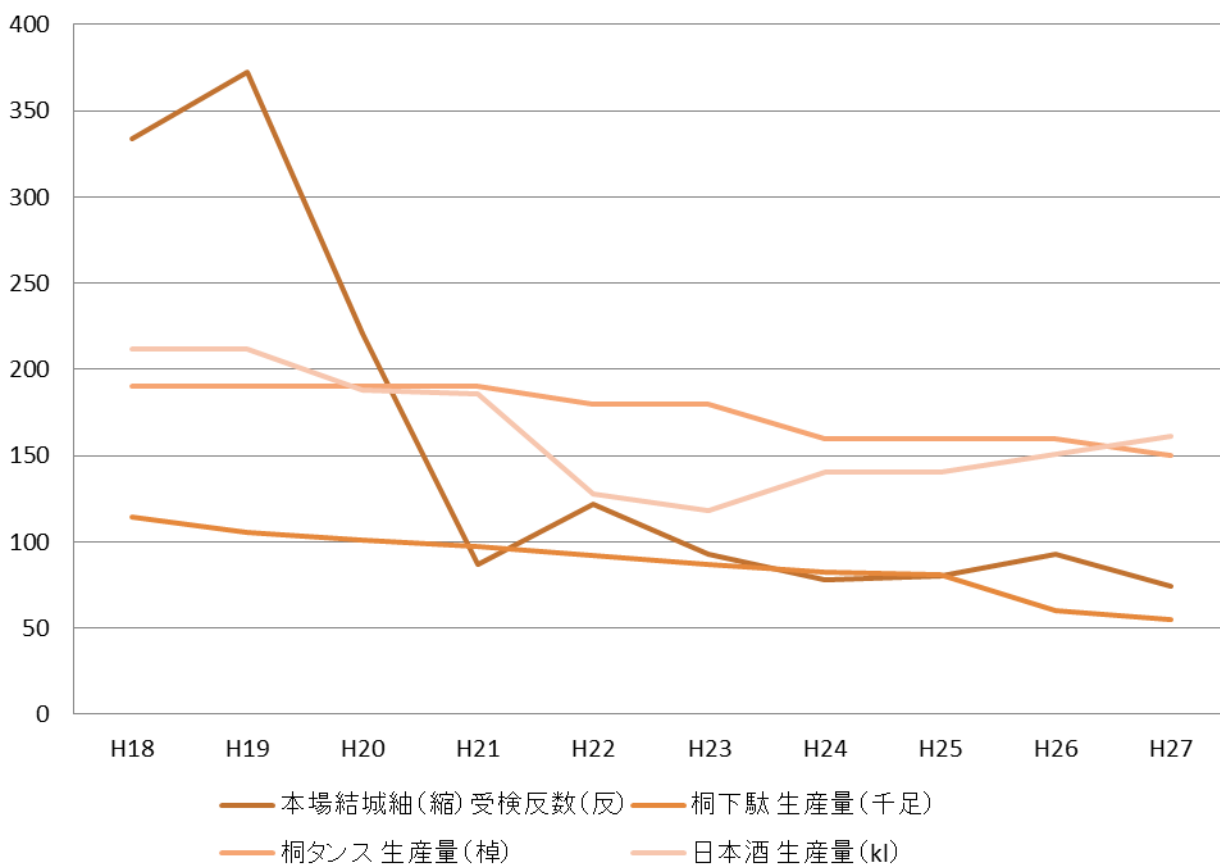

44 中小企業金融制度利用状況

(1) 自治金融制度

(単位:件,千円)

年 度	申 込 総 数		幹 旋 運 転 資 金		幹 旋 設 備 資 金		運 転 設 備 資 金	
	件 数	金 額	件 数	金 額	件 数	金 額	件 数	金 額
平成 18 年度	72	273,030	52	202,500	19	65,530	1	5,000
19 年度	71	266,350	58	198,850	12	64,000	1	3,500
20 年度	48	188,700	37	143,500	9	35,200	2	10,000
21 年度	23	96,850	15	53,500	7	34,350	1	9,000
22 年度	29	104,400	22	84,100	6	15,800	1	4,500
23 年度	27	118,500	20	81,500	5	28,000	2	9,000
24 年度	17	69,200	13	50,200	4	19,000	0	0
25 年度	64	386,600	50	300,200	11	60,400	3	26,000
26 年度	39	215,500	31	194,300	6	13,900	2	7,300
27 年度	57	282,500	46	241,600	9	32,900	2	8,000

資料:商工観光課

(2) 振興金融制度

(単位:件,千円)

年 度	申 込 総 数		幹 旋 運 転 資 金		幹 旋 設 備 資 金		運 転 設 備 資 金	
	件 数	金 額	件 数	金 額	件 数	金 額	件 数	金 額
平成 18 年度	8	63,500	6	51,000	2	12,500	-	-
19 年度	11	72,900	7	46,000	2	12,900	2	14,000
20 年度	8	67,650	7	60,500	1	7,150	-	-
21 年度	1	8,500	-	-	-	-	1	8,500
22 年度	1	7,000	1	7,000	-	-	-	-
23 年度	3	16,500	3	16,500	-	-	-	-
24 年度	5	41,600	3	26,000	2	15,600	-	-
25 年度	4	35,300	1	10,000	2	17,500	1	7,800
26 年度	-	-	-	-	-	-	-	-
27 年度	1	7,000	-	-	-	-	1	7,000

資料:商工観光課

45 県内各市別工業の状況

平成 26 年 12 月 31 日現在

市 別	事業所数 (所)	従業者数 (人)	現金給与総額 (万円)	原材料使用額等 (万円)	製造品出荷額等 (万円)	付加価値額 (万円)
県 計	5,485	259,595	122,692,922	734,700,616	1,140,849,671	349,432,548
市 計	4,855	234,701	112,170,865	686,064,970	1,061,230,595	322,731,711
郡 計	630	24,894	10,522,057	48,635,646	79,619,076	26,700,837
水 戸 市	227	6,284	2,479,522	7,807,041	12,966,171	4,603,642
日 立 市	380	23,821	15,010,311	66,662,679	99,381,857	32,159,152
土 浦 市	157	13,814	7,285,293	39,089,745	60,662,491	18,545,281
古 河 市	359	15,931	6,958,981	44,496,349	71,298,153	23,579,519
石 岡 市	152	5,517	2,450,300	15,979,430	25,329,922	8,299,024
結 城 市	183	6,955	2,972,971	13,668,604	21,993,394	7,518,953
龍 ヶ 崎 市	107	6,702	2,827,086	18,225,498	25,490,329	7,004,987
下 妻 市	146	5,370	1,913,793	9,641,640	17,276,685	7,003,175
常 総 市	247	11,676	4,484,887	23,787,263	42,355,641	17,036,269
常 陸 太 田 市	109	2,082	618,419	2,507,115	4,039,624	1,004,019
高 萩 市	59	3,179	1,327,108	6,086,719	11,505,980	4,707,325
北 茨 城 市	142	6,589	2,901,483	15,904,897	25,336,924	8,492,965
笠 間 市	179	6,372	2,419,243	8,877,616	14,982,029	5,153,465
取 手 市	56	7,537	4,952,611	12,091,597	27,123,908	8,423,482
牛 久 市	60	3,793	1,739,457	7,455,362	12,187,749	4,311,129
つ く ば 市	155	8,287	3,848,349	17,449,362	27,470,693	9,051,530
ひ ち な か 市	213	19,255	12,170,451	57,269,934	88,012,713	26,747,772
鹿 嶋 市	79	7,160	4,172,085	68,707,367	82,334,887	10,645,055
潮 来 市	56	1,852	642,611	3,867,105	5,659,684	1,556,169
守 谷 市	72	3,688	1,502,612	10,419,304	26,294,847	5,417,775
常 陸 大 宮 市	110	4,443	1,637,346	4,882,123	10,141,661	4,791,652
那 珂 市	71	2,288	897,239	2,939,312	5,079,690	1,825,084
筑 西 市	325	13,402	5,413,272	44,707,618	62,894,122	18,299,277
坂 東 市	215	7,788	3,189,986	18,815,197	29,652,227	9,704,868
稲 敷 市	140	4,482	1,825,251	10,335,833	15,753,998	4,728,414
か す み が う ら 市	88	4,432	1,987,818	9,914,020	19,899,638	9,312,763
桜 川 市	183	4,297	1,564,623	7,537,555	11,213,742	3,273,566
神 栖 市	198	12,627	7,209,387	102,701,479	149,646,203	39,443,133
行 方 市	102	3,030	990,441	3,093,416	5,109,507	1,816,239
鉾 田 市	75	1,628	502,389	3,002,582	5,486,922	2,158,481
つ く ば み ら い 市	82	3,794	1,808,985	17,426,645	26,125,673	9,240,683
小 美 玉 市	128	6,626	2,466,555	10,714,563	18,523,531	6,876,863

資料：茨城の工業統計

注) 従業者 29 人以下は粗付加価値額

県内各市別工業の状況

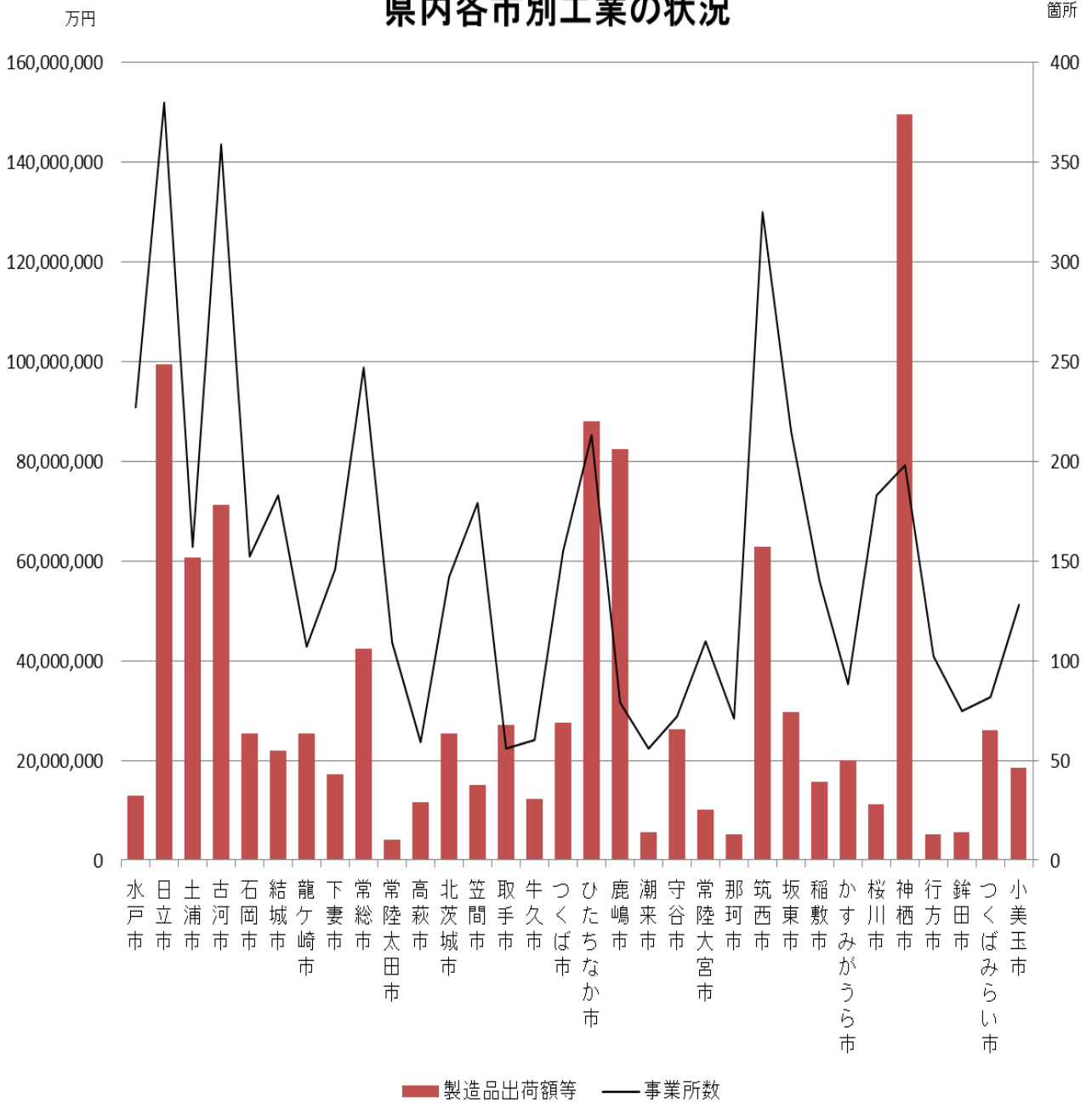

46 工業の推移

各年 12 月 31 日現在

年	事業所数					従業者数(人)			現金給与 総額 (万円)	原材料 使用額等 (万円)	製造品 出荷額等 (万円)	付加 価値額 (万円)
	従業者規模別(人)				総数	男	女					
	1~3	4~ 29	30~ 299	300 以上								
平成 20 年	353	144	165	43	1	6,798	(4,260)	(2,243)	2,874,604	12,950,795	19,568,486	5,669,020
21 年	194	...	149	44	1	6,259	4,025	2,234	2,482,840	9,506,461	14,751,972	4,048,803
22 年	187	...	141	44	2	6,396	4,134	2,262	2,650,198	11,228,084	17,320,515	5,250,170
23 年	208	...	165	42	1	5,915	4,204	1,711	2,613,892	10,515,337	19,093,501	8,068,264
24 年	190	...	146	41	3	6,407	4,326	2,081	2,681,586	12,189,392	19,567,974	6,307,372
25 年	182	...	140	39	3	6,524	4,225	2,299	2,653,638	12,063,979	18,985,747	6,171,687
26 年	183	...	138	43	2	6,955	4,457	2,498	2,972,971	13,668,604	21,993,394	7,518,953

資料:「茨城の工業」

注) 平成 21 年以降については、4 人以上の事業所のみ掲載、() 内は 4 人以上の事業所

注) 従業者 29 人以下は粗付加価値額

47 産業(中分類)別工業の状況

平成 26 年 12 月 31 日現在

	事業所数				従業者数			現金給与 総額 (万円)	原材料 使用額等 (万円)	製造品 出荷額等 (万円)	付加 価値額 (万円)
	従業者規模別			(人)	男	女					
	4~ 29 人	30~ 299 人	300 人 以上								
食 料 品	15	10	4	1	873	230	643	155,108	814,146	1,249,465	398,239
飲料・たばこ・飼料	1	1	-	-	9	8	1	X	X	X	X
織 維	10	10	-	-	87	20	67	13,043	13,162	35,014	20,384
木材・木製品	1	1	-	-	6	4	2	X	X	X	X
家具・装備品	5	5	-	-	55	44	11	15,808	23,590	65,427	39,027
パルプ・紙・紙加工品	7	5	2	-	125	89	36	48,045	201,792	304,512	96,987
印刷・同関連業	4	4	-	-	28	15	13	5,614	10,005	20,331	9,632
化 学	4	2	2	-	325	149	176	183,898	385,693	703,637	300,761
石油・石炭製品	-	-	-	-	-	-	-	-	-	-	-
プラスチック製品	29	22	7	-	1,048	628	420	368,342	1,626,972	2,198,316	565,590
コ ー ム 製 品	3	3	-	-	33	9	24	5,595	7,587	20,227	11,791
なめし革・同製品・毛皮	-	-	-	-	-	-	-	-	-	-	-
窯業・土石製品	11	8	3	-	411	305	106	178,706	848,109	1,501,354	577,699
鉄 鋼	3	1	2	-	135	106	29	52,741	605,683	792,683	167,528
非鉄金属	6	4	2	-	315	228	87	150,545	1,500,128	1,866,199	282,969
金属製品	27	19	8	-	915	738	177	415,043	2,612,017	4,189,846	1,384,396
はん用機械	6	5	1	-	328	264	64	242,264	1,499,260	2,680,027	1,111,544
生産用機械	24	20	4	-	465	368	97	213,697	602,758	1,117,339	450,162
業務用機械	1	1	-	-	5	1	4	X	X	X	X
電子部品・デバイス	7	3	4	-	220	95	125	62,264	70,764	206,307	114,149
電気機械	3	3	-	-	35	23	12	15,119	17,658	45,190	25,683
情報通信機械	2	1	1	-	66	14	52	X	X	X	X
輸送用機械	10	6	3	1	1,420	1,083	337	810,785	2,731,807	4,844,614	1,911,501
その他の製造業	4	4	-	-	51	36	15	17,970	86,050	111,828	26,013

資料:「茨城の工業」

注) 従業者 29 人以下は粗付加価値額

社会福祉

48 保育園の概況

(1) 園児数の推移

各年4月1日現在(単位:人)

年	園数	保育士	園児数						
			総数	0歳児	1歳児	2歳児	3歳児	4歳児	5歳児
平成18年	11(8)	137	1,005	22	90	131	239	269	254
19年	11(8)	141	1,031	26	84	155	217	270	279
20年	11(8)	147	1,052	39	107	133	239	253	281
21年	11(8)	161	1,059	40	123	170	207	258	261
22年	11(8)	153	1,057	28	112	179	238	236	264
23年	11(8)	163	1,047	27	103	172	263	252	230
24年	11(8)	165	1,051	28	112	149	239	269	254
25年	11(8)	164	1,048	28	116	173	208	249	274
26年	11(8)	170	1,058	34	127	168	241	227	261
27年	11(8)	168	1,098	40	135	197	235	255	236
28年	11(8)	188	1,129	37	162	180	246	241	263

注)()は私立の数再掲

(2) 平成28年の内訳

保育所名	所在地	保育士	園児数						
			総数	0歳児	1歳児	2歳児	3歳児	4歳児	5歳児
(公) 城西保育所	結城 9648	16	89	2	15	8	19	18	27
(公) 山川保育所	今宿 1167	14	61	1	9	10	12	13	16
(公) 上山川保育所	上山川乙 38-1	12	59	1	7	5	13	16	17
(私) 結城明照保育園	結城 1591	18	112	2	16	18	26	26	24
(私) みくに保育園	結城 3073	28	185	5	25	29	44	37	45
(私) 結城ふたば保育園	結城 7104-1	26	174	6	20	29	33	46	40
(私) つくば保育園	新福寺 2丁目 8-1	24	167	8	29	30	39	31	30
(私) たま保育園	田間 1944-2	17	97	3	13	20	15	24	22
(私) 結城あすなろ保育園	結城 11723-3	9	76	3	11	10	16	18	18
(私) かなくぼ保育園	鹿窪 949-1	19	101	6	15	18	28	12	22
(私) もろ保育園	北南茂呂 961	5	8	0	2	3	1	0	2

資料: 子ども福祉課

49 認定こども園の概況

(1) 園児数の推移

各年4月1日現在(単位:人)

年	園数	保育士	園児数						
			総数	0歳児	1歳児	2歳児	3歳児	4歳児	5歳児
平成28年	1(1)	15	183	3	10	9	52	55	54

注)()は私立の数再掲

(2) 平成28年の内訳

施設名	所在地	保育士	園児数						
			総数	0歳児	1歳児	2歳児	3歳児	4歳児	5歳児
(私) 玉岡堯舜認定こども園	結城12018-1	15	183	3	10	9	52	55	54

資料: 子ども福祉課

50 国民年金の被保険者数と納付状況の推移

(単位:人, %)

区分/年度		平成23年度	24年度	25年度	26年度	27年度	
年 被 度 保 未 險 現 在 者 の 数	強 制	1号	9,127	8,768	8,348	7,999	7,629
		3号	3,460	3,389	3,357	3,250	3,203
	任 意		102	101	85	78	71
	計		12,689	12,258	11,790	11,327	10,903
申請免除(全額)		908	855	982	1,060	988	
申請免除(3/4)		98	93	106	178	145	
申請免除(半額)		57	49	63	112	81	
申請免除(1/4)		11	13	43	63	39	
法定免除		410	402	390	386	399	
学生納付特例		553	583	584	583	552	
30歳未満納付猶予		134	111	158	166	150	
計		2,171	2,106	2,326	2,548	2,354	
対象月数(A)		88,110	84,097	77,453	71,806	68,274	
納付月数(B)		50,037	46,891	44,704	44,105	42,272	
納付率(B/A)		56.8	55.8	57.7	61.4	61.9	

資料: 保険年金課

51 年金受給権者数及び受給年金額

(単位:人,千円)

種 別			平成 23年度	24年度	25年度	26年度	27年度	
老 齡 給 付	老 齡 基 礎 年 金	受給権者数	10,655	11,260	11,777	12,267	12,716	
		受給年金額	6,762,184	7,175,507	7,550,666	7,791,823	8,205,713	
	旧 法	老 齡 年 金	受給権者数	977	852	748	643	534
			受給年金額	410,883	359,573	317,929	271,051	228,846
		5 年	受給権者数	3	2	2	2	2
			受給年金額	1,224	813	809	799	807
		通 算 老 齡	受給権者数	219	197	171	150	128
			受給年金額	45,004	40,974	35,821	31,707	28,009
	小 計	受給権者数	1,199	1,051	921	795	664	
		受給年金額	457,111	401,360	354,559	303,557	257,662	
	計		受給権者数	11,854	12,311	12,698	13,062	13,380
			受給年金額	7,219,295	7,576,867	7,905,225	8,095,380	8,463,375
老 齡 福 祉 年 金	受給権者数	2	2	2	2	2		
	受給年金額	808	805	797	792	799		
合 計		受給権者数	11,856	12,313	12,700	13,064	13,382	
		受給年金額	7,220,103	7,577,672	7,906,022	8,096,172	8,464,174	
障 害 給 付	障 害 基 礎 年 金 (他 制 度)	受給権者数	116	121	127	129	125	
		受給年金額	102,227	105,291	109,514	108,958	106,791	
	障 害 基 礎 年 金 (抛 出)	受給権者数	183	189	183	190	199	
		受給年金額	158,487	163,736	157,399	160,203	169,079	
	障 害 基 礎 年 金 (福 祉)	受給権者数	346	342	350	360	362	
		受給年金額	309,074	303,355	309,487	312,357	317,567	
	旧 法 障 害 年 金	受給権者数	52	51	50	44	44	
		受給年金額	46,150	45,026	44,007	38,061	38,419	
	合 計		受給権者数	697	703	710	723	730
			受給年金額	615,938	617,408	620,407	619,579	631,856
遺 族 給 付	遺 族 基 礎 年 金 (他 制 度)	受給権者数	81	67	75	66	74	
		受給年金額	62,338	51,867	56,528	48,945	55,584	
	遺 族 基 礎 年 金 (抛 出)	受給権者数	18	18	12	14	11	
		受給年金額	14,558	14,513	9,999	11,483	9,582	
	寡 婦 年 金	受給権者数	21	20	18	20	17	
		受給年金額	9,948	9,334	8,441	9,113	8,028	
	合 計		受給権者数	120	105	105	100	102
			受給年金額	86,844	75,714	74,968	69,541	73,194
総 合 計			受給権者数	12,673	13,121	13,515	13,887	14,214
			受給年金額	7,922,885	8,270,794	8,601,397	8,785,292	9,169,224

資料: 保険年金課

52 国民健康保険の概況

(単位:世帯,人,件,千円)

区 分	平成 22年度	23年度	24年度	25年度	26年度	27年度
被 保 険 者 世 帯 数	9,143	9,096	9,041	9,003	9,013	8,937
被 保 険 者 数	18,606	18,335	17,967	17,632	17,319	16,869
受 診 件 数	263,185	262,433	264,770	263,591	259,949	257,817
費 用 総 額	4,606,444	4,652,174	4,683,173	4,746,446	4,758,587	4,684,181
保 険 者 負 担 金	3,322,847	3,363,368	3,387,827	3,445,076	3,455,916	3,398,667
一 部 負 担 金	1,102,850	1,099,499	1,100,876	1,098,114	1,100,077	1,109,876
公 費 負 担 金	180,747	189,306	194,471	203,255	202,594	175,638
1 人 当 た り の 受 診 件 数	14.1	14.3	14.7	14.9	15.0	15.3
1 件 当 た り の 費 用 額 (円)	17,503	17,727	17,688	18,007	18,306	18,169

資料:保険年金課

注)内容は一般被保険者・退職被保険者合計

53 後期高齢者医療制度の概況

(単位:人,件,千円)

区 分	平成 22年度	23年度	24年度	25年度	26年度
被 保 険 者 数	5,747	5,850	6,012	6,188	6,323
受 診 件 数	158,529	160,479	163,691	170,063	174,119
費 用 総 額	4,491,176	4,595,938	4,515,380	4,946,843	4,972,126
保 険 者 負 担 金	4,096,466	4,199,333	4,129,659	4,533,073	4,559,486
一 部 負 担 金	394,710	396,605	385,721	413,770	412,640
1 人 当 た り の 受 診 件 数	27.6	27.4	27.2	27.5	27.5
1 件 当 た り の 費 用 額 (円)	28,330	28,638	27,584	29,088	28,555

資料:保険年金課

54 生活保護の状況(12か月平均)

(単位:人,世帯,%)

区 分	平成 20年度	21年度	22年度	23年度	24年度	25年度	26年度	27年度
生活扶助	288	333	340	367	376	371	331	331
住宅扶助	242	278	279	301	312	307	268	267
教育扶助	25	24	20	21	20	22	15	9
介護扶助	24	23	28	34	42	50	49	49
医療扶助	254	288	305	320	323	316	299	307
出産扶助	-	-	0.08	0.08	-	0.08	-	-
生業扶助	3	9	6	7	6	6	7	5
葬祭扶助	0.08	0.42	0.25	0.17	0.5	0.42	0.33	0.58
被保護世帯数	234	266	278	302	312	311	298	311
被保護人員	318	364	373	401	413	407	371	377
人 口	52,130	52,136	52,204	52,166	51,913	51,798	51,594	51,497
保 護 率 (人口千人あたり)	6.1	7.0	7.1	7.7	8	7.9	7.2	7.3

資料:社会福祉課

55 生活保護費の推移

(単位:千円)

区 分	平成 20年度	21年度	22年度	23年度	24年度	25年度	26年度	27年度
総 額	491,692	566,130	571,151	619,784	635,981	560,423	553,101	590,348
生活扶助	156,568	182,328	192,465	204,608	207,576	196,392	187,961	188,618
住宅扶助	56,823	66,387	70,197	80,558	83,021	82,641	76,126	76,228
教育扶助	2,584	3,078	2,805	2,914	2,626	2,734	2,158	1,403
介護扶助	6,306	8,620	10,330	12,818	10,763	12,186	14,700	16,842
医療扶助	254,691	290,372	280,513	304,892	319,702	258,127	264,506	297,240
出産扶助	-	-	480	-	323	321	353	269
生業扶助	925	1,456	1,053	1,874	1,198	1,395	1,455	796
葬祭扶助	127	474	495	352	1,313	861	1,483	1,773
施設事務費	13,668	13,415	12,813	11,768	9,459	5,766	4,359	7,040
就労自立給付金	-	139

資料:社会福祉課

56 身体障害者手帳交付状況

各年4月1日現在（単位：人）

年	総数		視覚障害		聴覚・平衡機能障害		音声・言語機能障害		肢体不自由		内部障害		
	児	者	児	者	児	者	児	者	児	者	児	者	
平成19年	1,606	24	1,582	-	122	4	153	-	11	14	838	6	458
20年	1,603	26	1,577	-	119	6	151	-	12	13	838	7	457
21年	1,549	20	1,529	-	111	5	143	-	10	9	805	6	460
22年	1,546	21	1,525	-	113	4	140	-	9	11	800	6	463
23年	1,554	24	1,530	-	110	5	143	-	11	10	782	9	484
24年	1,564	24	1,540	-	107	5	144	-	10	10	790	9	489
25年	1,599	26	1,573	-	108	5	147	-	9	12	796	9	513
26年	1,607	38	1,569	-	102	12	152	-	11	16	789	10	515
27年	1,606	28	1,578	-	98	6	150	-	13	14	785	8	532
28年	1,718	28	1,690	1	103	5	155	-	14	14	810	8	608

資料：社会福祉課

注)児=18歳未満 者=18歳以上

57 身体障害者手帳等級内訳

平成28年4月1日現在

等級	総数		視覚障害		聴覚・平衡機能障害		音声・言語機能障害		肢体不自由		内部障害		
	児	者	児	者	児	者	児	者	児	者	児	者	
1級	588	16	572	-	50	-	3	-	-	11	142	5	377
2級	276	7	269	1	28	4	49	-	-	2	188	-	4
3級	273	4	269	-	6	1	23	-	10	1	166	2	64
4級	400	1	399	-	1	-	34	-	4	-	197	1	163
5級	97	-	97	-	13	-	-	-	-	-	84	-	-
6級	84	-	84	-	5	-	46	-	-	-	33	-	-

資料：社会福祉課

注)児=18歳未満 者=18歳以上

58 児童手当・児童扶養手当の給付状況の推移

各年3月末日現在(単位:人)

区分	平成23年	24年	25年	26年	27年	28年
児童手当受給者数	4,238	4,211	4,144	4,092	4,057	4,010
児童扶養手当受給者数	472	453	464	443	445	430

資料:子ども福祉課

59 ひとり暮らし高齢者の登録者数の推移

各年4月1日現在(単位:人)

区分	平成20年	21年	22年	23年	24年	25年	26年	27年	28年
男	107	124	138	139	139	153	165	179	189
女	282	313	366	355	368	409	428	432	466
合計	389	437	504	494	507	562	593	611	655

資料:長寿福祉課

ひとり暮らし高齢者登録者数の推移

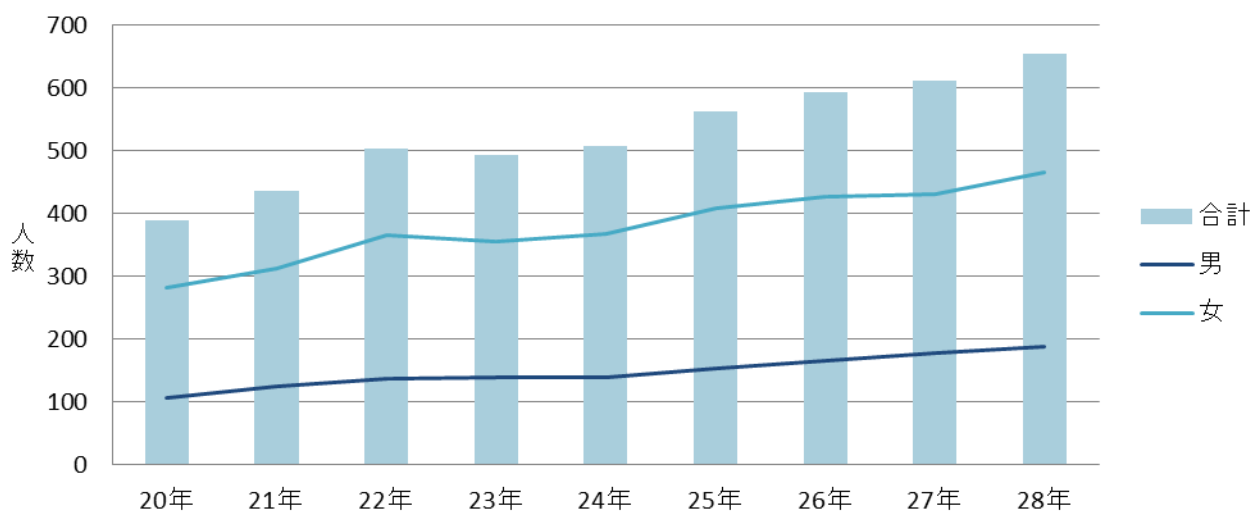

60 介護保険の概況

(1)介護保険制度の推移(認定)

(単位:人, %)

区 分	平成 21 年度	22 年度	23 年度	24 年度	25 年度	26 年度	27 年度	28 年度
総 人 口	52,378	52,328	52,022	51,732	52,997	52,858	52,700	52,557
6 5 歳 以 上 人 口	11,463	11,755	11,846	12,247	12,811	13,235	13,691	14,120
高 齢 化 率	21.9	22.5	22.8	23.7	24.2	25.0	26.0	26.9
要介護(要支援)認定者数	1,268	1,315	1,370	1,443	1,582	1,679	1,784	1,789
要介護(要支援)認定率	11.1	11.2	11.2	11.8	12.4	12.8	13.0	12.7

注)要介護(要支援)認定者数については「事業状況報告」の数値を採用。

(2)要介護(要支援)認定者の内訳

平成 28 年 4 月 1 日現在(単位:人, %)

区 分	人 数	割 合	全 体 に 占 め る 前 期 高 齢 者		全 体 に 占 め る 後 期 高 齢 者		全 体 に 占 め る 2 号 被 保 険 者	
			人 数	割 合	人 数	割 合	人 数	割 合
要 支 援 1	219	11.9	32	16.1	184	11.6	3	6.7
要 支 援 2	303	16.5	35	17.6	261	16.4	7	15.6
要 介 護 1	315	17.2	31	15.6	282	17.7	2	4.4
要 介 護 2	343	18.7	34	17.1	294	18.5	15	33.3
要 介 護 3	281	15.3	21	10.6	256	16.1	4	8.9
要 介 護 4	236	12.9	23	11.5	204	12.8	9	20.0
要 介 護 5	137	7.5	23	11.5	109	6.9	5	11.1
合 計	1,834	100.0	199	100.0	1,590	100.0	45	100.0

(3)介護保険制度の推移(費用)

(単位:千円)

区 分	平成 23 年度	24 年度	25 年度	26 年度	27 年度
費 用 総 額	2,375,840	2,641,316	2,793,600	3,094,130	3,114,522
給 付 費	2,150,097	2,389,594	2,526,301	2,797,622	2,804,994

資料:介護保険課

要介護(要支援)認定者の推移

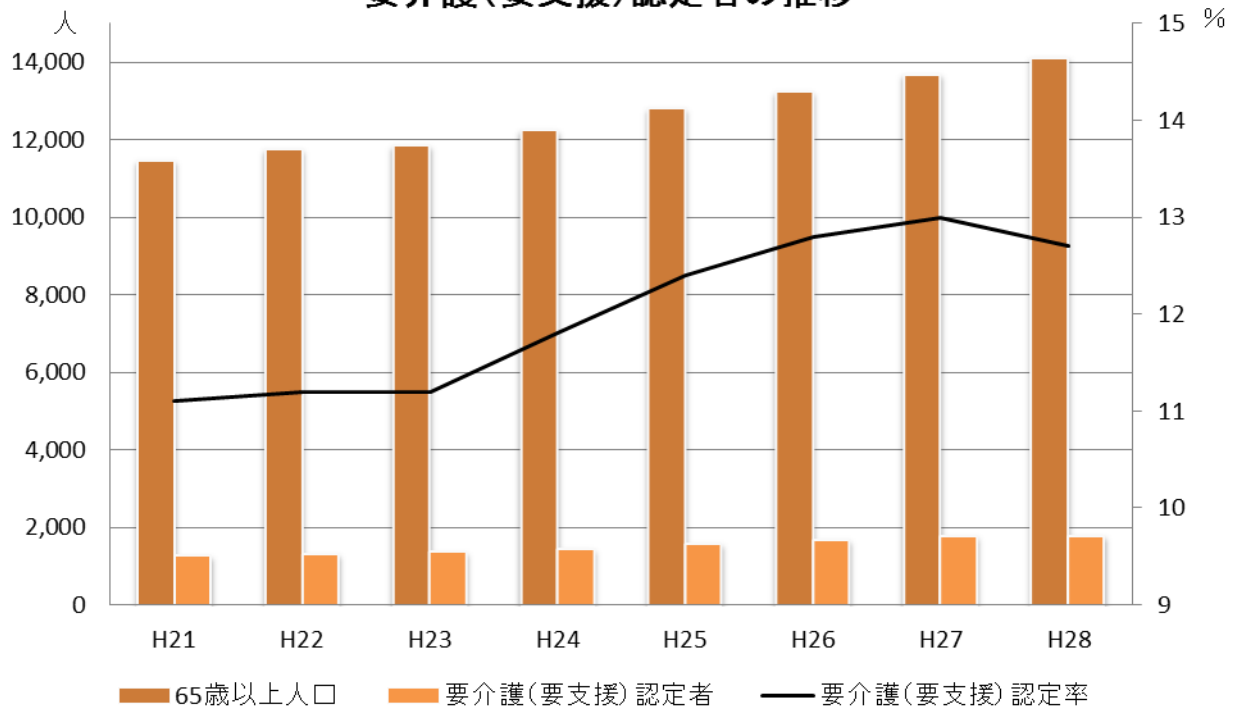

61 結城市シルバー人材センターの概況

(単位: 件, 人, 円)

年度	受注件数	就業延人数	就業実人数			契約金額
			男	女	合計	
平成 20 年度	225,477,787
21 年度	2,914	45,955	277	153	430	202,197,531
22 年度	218,487,599
23 年度	1,793	50,558	273	158	431	228,010,326
24 年度	212,788,653
25 年度	1,911	47,714	245	141	386	210,980,244
26 年度	197,889,985
27 年度	1,843	45,990	227	136	363	201,743,352

資料: 結城シルバー人材センター

保健衛生

62 医療施設数及び医師・歯科医師・薬剤師数の推移

(単位:箇所, 床, 人)

年	医療施設			病床数		医師	歯科医師	薬剤師
	病院	一般診療所	歯科診療所	病院	一般診療所			
平成 22 年	2	30	28	455	49	65	31	71
23 年	2	31	28	455	54
24 年	2	31	28	455	54	65	31	72
25 年	2	31	28	455	54
26 年	2	31	29	455	52	68	32	74
27 年	2	30	29	455	52
28 年	2	30	27	455	41

資料: 筑西保健所, 「茨城県医師・歯科医師・薬剤師調査」

注 1) 医師等の人数は隔年調査, 各年 12 月 31 日現在のもの

注 2) 医師等の人数は従業地別による

注 3) 医療施設・病床数各年 4 月 1 日現在のもの

63 各種健康診査

(単位:人)

検診内容	平成 24 年度		25 年度		26 年度		27 年度	
	受診者	要精検者	受診者	要精検者	受診者	要精検者	受診者	要精検者
特定健康診査	3,515	1,364	3,605	1,314	3,909	1,480	3,886	1,277
30歳代健康診査	127	64	186	90	186	102	298	150
結核健康診断	3,862	...	4,208	0	4,355	-	4,820	-
肺がん検診	3,862	99	4,208	129	4,355	111	4,820	84
喀痰検診	68	-	59	0	38	-	46	-
胃がん検診	2,075	201	2,001	157	1,963	136	2,296	170
大腸がん検診	3,404	226	3,190	231	3,195	249	3,695	297
子宮がん検診	1,264	25	1,321	33	1,491	47	1,563	30
乳がん検診	1,401	54	1,370	46	1,476	64	1,794	69
骨粗鬆症検診	262	52	320	150	370	109	359	95
前立腺がん検診	1,190	101	1,271	103	1,271	79	1,491	128
肝炎ウイルス検診	510	-	440	3	1,305	7	959	14

資料: 健康増進センター

注 1) 「特定健康診査」は 40 歳以上対象で後期高齢者含む受診者数

注 2) 「特定健康診査」「30 歳代健康診査」の要精検者に関しては, 要指導者数

64 主要死因別死亡者数

(単位:人)

区分	平成 20 年	21 年	22 年	23 年	24 年
総 数	538	469	543	557	563
悪 性 新 生 物	138	125	137	145	146
糖 尿 病	15	16	8	11	8
心 疾 患	3	1	2	1	1
高 血 圧 疾 患	68	75	85	83	76
脳 血 管 疾 患	76	55	72	56	59
肺 炎	53	53	81	62	65
肝 疾 患	6	7	7	7	9
腎 不 全	6	4	8	13	9
老 衰	20	15	22	26	39
不 慮 の 事 故	28	19	20	16	20
そ の 他	125	99	101	137	131

資料:茨城県保健福祉統計年報

主要死因別死亡者数の割合(平成24年)

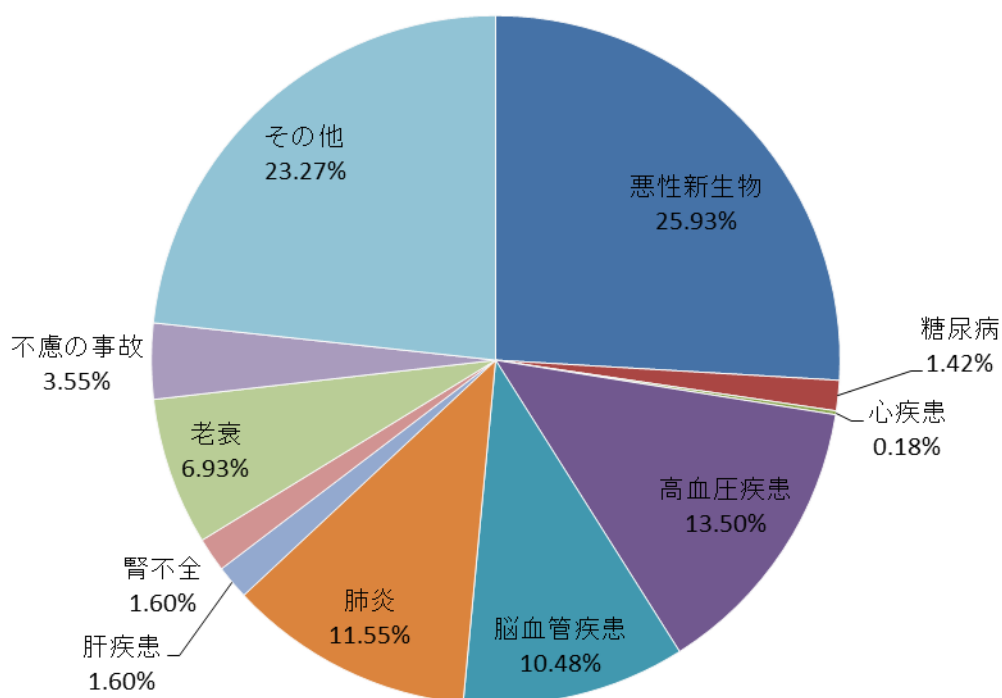

65 母子保健事業関係実施状況

(単位:人, 件)

事業内容		平成 24 年度	25 年度	26 年度	27 年度
乳幼児健康診査	5 ヶ月児	393	389	374	403
	1 歳 6 ヶ月児	419	390	415	362
	3 歳児	402	405	415	380
妊婦乳児委託健康診査事業	妊婦	4,925	4,607	5,162	4,786
	乳児	64	657	660	717
新生児訪問事業		60	82	94	122
乳児家庭全戸訪問事業		394	322	381	419
養育支援訪問事業		98	179	116	108
にこにこ教室		60	86	99	108
育児セミナー		46	30	40	...
妊娠出産包括支援事業	産前教室	回数	...	5	8
		人数	...	14	39
	産後教室	回数	...	5	12
		人数	...	30	221
	産後ケア	対象	...	5	4
		宿泊数	...	15	17
母子手帳の交付		439	423	462	393
のびのび子育て相談事業		744	834	888	822
個別発達相談		7	13	10	12
母子健康教室		52	21	40	35
親子歯科教室		152	433
2 歳児歯科健診		379	390	359	370
不妊治療費助成事業(件)		17	25	24	32

資料:健康増進センター

66 予防接種実施状況

(単位:人)

区 分	平成 22 年度	23 年度	24 年度	25 年度	26 年度	27 年度
三 種 混 合	1,403	1,747	1,503	542	151	2
四 種 混 合	…	…	267	1,309	1,515	1,639
二 種 混 合	320	369	362	408	372	376
ポ リ オ	791	687	276	…	…	…
不 活 化 ポ リ オ	…	…	714	377	201	48
麻 し ん 風 し ん 混 合	1,663	1,607	864	858	859	790
B C G	383	414	359	351	359	409
日 本 脳 炎	611	979	2,062	1,853	1,648	1,410
ヒ ブ	…	884	1,260	1,701	1,601	1,577
小 児 肺 炎 球 菌	…	844	1,366	1,673	1,588	1,588
子 宮 頸 が ん	…	1,488	590	57	4	-
水 痘	…	…	…	…	592	787

資料:健康増進センター

67 献血実施状況

(単位:人)

区 分	平成 22 年度	23 年度	24 年度	25 年度	26 年度	27 年度
献 血 人 数	851	1,105	1,048	799	859	830

資料:健康増進センター

68 狂犬病予防注射実施状況

(単位:頭)

区 分	平成 22 年度	23 年度	24 年度	25 年度	26 年度	27 年度
畜犬登録頭数	266	278	241	228	207	204
予防注射頭数	2,988	2,865	2,705	2,575	2,492	2,367

資料:生活環境課

69 ごみ処理状況の推移

(単位:t)

年 度	年間搬入量	搬 入 量				1 日 平 均 搬 入 量	一 人 当 り 年 間 搬 入 量 (事業系を 除く) (kg)
		可 燃 物	不 燃 物 ・ 粗 大 ご み	一 般 持 込	事 業 系		
平成 18 年度	19,731	11,510	1,083	404	6,734	75.0	373.73
19 年度	19,183	11,201	937	396	6,649	73.2	365.15
20 年度	18,501	10,913	818	388	6,382	70.1	353.13
21 年度	17,874	10,603	767	381	6,123	67.2	341.25
22 年度	18,110	10,534	797	396	6,383	66.8	346.09
23 年度	18,372	10,519	858	391	6,604	70.4	353.16
24 年度	18,717	10,665	767	390	6,895	72.3	361.81
25 年度	19,007	10,756	751	405	7,095	72.8	358.64
26 年度	19,391	10,689	738	445	7,519	71.8	366.85
27 年度	19,575	11,141	815	430	7,189	74.1	371.44

資料: 生活環境課

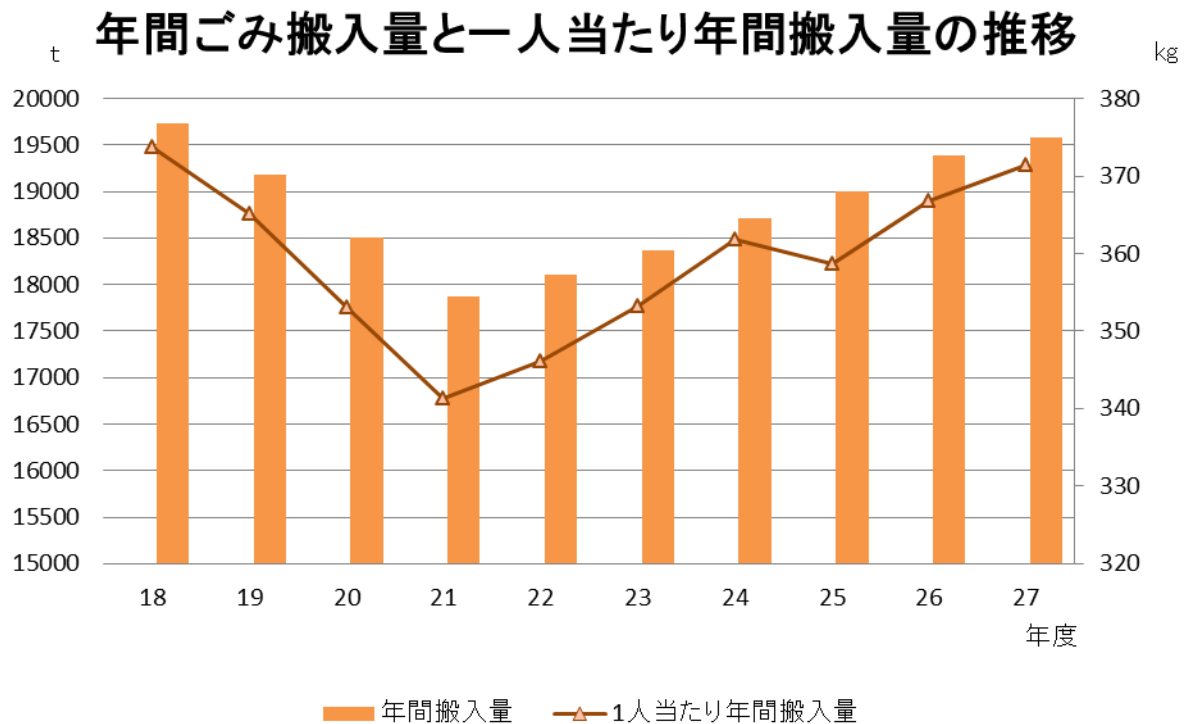

運輸・通信・公益

70 自動車車両台数

各年3月31日現在(単位:台)

区 分		平成 21年	22年	23年	24年	25年	26年	27年	28年
総 数		30,935	30,591	30,434	30,384	30,363	30,155	29,938	29,891
貨物用	普通車	2,104	2,082	2,068	2,060	2,074	2,105	2,150	2,186
	小型四輪	2,715	2,618	2,577	2,547	2,501	2,429	2,382	2,346
	被けんいん車	147	159	159	159	168	175	189	206
乗合自動車		116	116	118	116	117	119	121	116
乗用	普通車	9,989	9,858	9,879	9,973	10,101	10,145	10,157	10,280
	小型車	14,387	14,267	14,145	14,014	13,870	13,622	13,354	13,125
特殊車		646	633	610	626	616	605	612	633
小型自動二輪		831	858	878	889	916	955	973	999

資料: 関東運輸局茨城運輸支局 土浦自動車検査登録事務所

71 軽自動車等車両台数

各年4月1日現在(単位:台)

区 分	平成 21年	22年	23年	24年	25年	26年	27年	28年
総 数	19,260	19,541	19,532	19,937	20,284	20,796	21,439	21,434
軽自動車及び 小型特殊自動車	16,243	16,632	16,681	17,202	17,602	18,190	18,929	19,010
原動機付自転車	3,017	2,909	2,851	2,735	2,682	2,606	2,510	2,424

資料: 税務課

72 路線バス運行状況

平成28年4月1日現在

	区 間	平日	休日
	茨城急行バス(株)	北茂呂車庫～古 河	10本
古 河～北茂呂車庫		10本	3本

資料: 茨城急行自動車(株)

73 結城市巡回バス利用状況

(単位:人)

区 分	平成 22 年度	23 年度	24 年度	25 年度	26 年度	27 年度
小 田 林 ル ー ト	1,454	1,540	1,611	1,577	1,657	1,502
北 部 西 ル ー ト	2,656	3,033	3,053	2,890	3,133	2,596
北 部 東 ル ー ト	4,432	5,160	5,082	5,163	5,462	5,064
絹 川 ル ー ト	3,229	3,104	3,211	3,727	4,114	4,018
江 川 A ル ー ト	2,137	2,188	2,227	2,536	2,555	2,142
江 川 B ル ー ト	1,093	769	843	988	1,010	937
山 川 A ル ー ト	1,881	1,972	1,985	2,050	2,366	1,997
山 川 B ル ー ト	1,672	1,820	1,705	1,869	2,201	2,141

資料:長寿福祉課

74 結城駅乗車人数の推移

(単位:人)

年 度	平成 22 年度	23 年度	24 年度	25 年度	26 年度	27 年度
乗 車 人 員 数	798,985	766,500	772,340	785,845	755,185	748,980
1 日平均人員数	2,189	2,100	2,116	2,153	2,069	2,052

資料:JR 東日本

75 交通安全施設整備状況

年 度	歩 道 の べ 延 長 (市道) (km)	安 全 施 設 の べ 延 長(市道) (km)	信 号 機 の べ 数 (制御機) (基)	交 通 安 全 施 設 整 備 費(年度) (千円)
平成 22 年度	57.0	53.9	124	16,654
23 年度	58.2	55.7	126	13,934
24 年度	58.6	56.0	127	14,280
25 年度	58.8	56.4	128	16,636
26 年度	59.5	57.3	128	18,518
27 年度	59.5	57.3	129	17,507

資料:土木課, 防災安全課, 結城警察署

76 交通災害共済事業の状況

区 分		平成 22 年度	23 年度	24 年度	25 年度	26 年度	27 年度
加入数	一 般	7,178	6,561	6,051	5,689	5,355	5,030
	小 中 学 生	1,009	920	914	849	825	744
	乳 幼 児	8,187	7,481	6,965	6,538	6,180	5,774
総 数							
共済金総額(円)		6,964,700	6,355,000	5,901,550	5,542,550	5,229,300	4,894,500
給付件数	3 日以上	14	12	17	15	19	8
	8 日以上	27	20	31	17	19	17
	21 日以上	6	6	4	4	11	5
	41 日以上	9	8	12	4	8	6
	61 日以上	3	9	12	3	7	7
	91 日以上	3	1	-	6	5	4
	121 日以上	3	5	5	1	3	-
	151 日以上	3	-	-	1	1	-
	181 日以上	5	3	3	4	2	4
	死 亡	1	1	1	-	1	3
	そ の 他	-	-	-	-	-	-
	身 障	-	2	-	-	-	-
	総 数	77	67	85	55	76	54
給付総額(千円)		7,870	6,430	6,570	4,220	6,150	6,850
給付率(%)		112.99	101.18	111.32	76.13	117.61	139.95

資料:防災安全課

注)身障…身体障害者1級、2級該当

77 郵便施設数

(単位:箇所)

年 度	郵 便 局				切 手 類 販 売 所	ポ ス ト	私 書 箱
	総 数	普 通 局	簡 易 郵 便 局	特 定 局			
平成 18 年度	6	1	-	5	64	70	9
19 年度	6	1	-	5	64	70	10
20 年度	6	1	-	5	64	70	10
21 年度	6	1	-	5	64	70	10
22 年度	6	1	-	5	58	72	6
23 年度	6	1	-	5	58	72	6
24 年度	6	1	-	5	58	71	6
25 年度	6	1	-	5	58	72	6
26 年度	6	1	-	5	49	71	6
27 年度	6	1	-	5	49	71	6

資料:結城郵便局

78 郵便物引受配達数

(単位:通)

項目		平成 22 年度	23 年度	24 年度	25 年度	26 年度	27 年度
総数	引受数	2,827,277	3,207,899	3,090,600	3,110,594	3,365,970	3,117,664
	配達数	7,074,387	7,187,044	7,190,278	7,330,187	7,076,377	7,741,718
普通郵便	引受数	2,748,770	3,133,806	3,008,720	3,005,270	3,243,138	3,003,821
	配達数	6,848,242	6,967,232	6,941,512	7,080,342	6,822,391	7,463,229
国際郵便	引受数	3,314	3,907	3,596	3,480	3,495	3,055
	配達数	5,638	4,272	3,052	3,170	4,433	4,559
速達郵便	引受数	11,549	11,960	16,544	15,420	41,255	27,598
	配達数	18,573	16,194	15,420	15,350	16,277	26,240
書留郵便	引受数	27,661	29,558	31,536	44,529	35,895	51,746
	配達数	113,966	97,918	117,744	113,825	106,220	108,762
小包郵便	引受数	35,983	28,668	30,204	41,895	42,187	31,444
	配達数	87,968	101,428	112,550	117,500	127,056	138,928

資料:結城郵便局

79 加入電話・公衆電話設置数

(単位:台)

年度	総数	加入電話		公衆電話	
		事務用	住宅用		
平成 18 年度	18,458	18,347	4,938	13,409	111
19 年度	17,432	17,330	4,666	12,664	102
20 年度	16,097	15,998	4,118	11,880	99
21 年度	14,465	14,367	3,763	10,604	98
22 年度	13,298	13,202	3,426	9,776	96
23 年度	11,614	11,529	3,083	8,446	85
24 年度	10,473	10,395	2,751	7,644	78
25 年度	9,519	9,446	2,366	7,080	73
26 年度	8,819	8,741	2,149	6,592	78
27 年度	8,236	8,165	1,924	6,241	71

資料:NTT 東日本茨城支社

80 テレビ受信契約数

(単位:件)

年 度	放送受信契約数	衛星契約数(再掲)
平成 18 年度	13,925	3,882
19 年度	14,152	4,104
20 年度	14,301	4,584
21 年度	14,304	4,920
22 年度	14,443	5,343
23 年度	14,654	5,728
24 年度	14,890	6,056
25 年度	15,184	6,462
26 年度	15,400	6,660
27 年度	15,716	6,976

資料:NHK 水戸放送局, 放送受信契約数統計要覧

建設・上下水道

81 都市計画決定一覽表(公園・緑地)

(1) 公園

平成28年4月1日現在(単位:ha)

種 別	番 号	公 園 名 称	決定面積	開設面積
街 区	2.2.101	浦 町 児 童 公 園	約 0.24	0.24
街 区	2.2.102	湿 辺 第 1 児 童 公 園	約 0.28	0.28
街 区	2.2.103	湿 辺 第 2 児 童 公 園	約 0.35	0.36
街 区	2.2.104	立 町 西 町 児 童 公 園	約 0.19	0.19
街 区	2.2.105	山 川 辻 道 児 童 公 園	約 0.09	0.08
街 区	2.2.106	大 町 児 童 公 園	約 0.12	0.12
街 区	2.2.107	山 川 瀬 神 児 童 公 園	約 0.16	0.15
街 区	2.2.108	山 川 道 西 児 童 公 園	約 0.14	0.13
街 区	2.2.109	川 木 谷 東 児 童 公 園	約 0.10	0.10
街 区	2.2.110	川 木 谷 南 児 童 公 園	約 0.22	0.22
街 区	2.2.111	川 木 谷 西 児 童 公 園	約 0.31	0.31
街 区	2.2.112	川 木 谷 北 児 童 公 園	約 0.10	0.10
街 区	2.2.113	山 川 中 児 童 公 園	約 0.13	0.13
街 区	2.2.114	中 央 町 街 区 公 園	約 0.18	0.18
街 区	2.2.115	新 福 寺 北 児 童 公 園	約 0.25	未供用
街 区	2.2.116	新 福 寺 東 街 区 公 園	約 0.25	0.25
街 区	2.2.117	新 福 寺 西 街 区 公 園	約 0.15	0.15
街 区	2.2.118	城 南 町 街 区 公 園	約 0.27	0.26
街 区	2.2.119	逆 井 1 号 公 園	約 0.15	0.15
街 区	2.2.120	逆 井 2 号 公 園	約 0.31	0.31
街 区	2.2.121	逆 井 3 号 公 園	約 0.10	未供用
街 区	2.2.122	逆 井 4 号 公 園	約 0.19	未供用
街 区	2.2.123	四 ツ 京 1 号 公 園	約 0.10	未供用
街 区	2.2.124	四 ツ 京 2 号 公 園	約 0.14	未供用
街 区	2.2.125	富 士 見 1 号 公 園	約 0.19	0.19
街 区	2.2.126	富 士 見 2 号 公 園	約 0.30	0.30
街 区	2.2.127	下 り 松 北 部 公 園	約 0.28	0.28
街 区	2.2.128	下 り 松 西 部 公 園	約 0.30	0.30
街 区	2.2.129	下 り 松 東 部 北 公 園	約 0.20	0.20
街 区	2.2.130	下 り 松 東 部 中 公 園	約 0.24	0.24
街 区	2.2.131	下 り 松 東 部 南 公 園	約 0.27	0.27
街 区	2.2.132	城 南 東 公 園	約 0.25	0.25
街 区	2.2.133	下 り 松 中 部 公 園	約 0.25	0.25
街 区	2.2.134	下 り 松 中 部 南 公 園	約 0.33	0.33
近 隣	3.3.101	南 部 中 央 公 園	約 1.80	1.78
近 隣	3.3.102	下 り 松 中 央 公 園	約 1.70	未供用
近 隣	3.3.103	四 ツ 京 近 隣 公 園	約 1.00	1.00
運 動	6.5.101	鹿 窪 運 動 公 園	約 15.6	14.97
歴 史	8.4.101	城 跡 歴 史 公 園	約 7.00	1.20
合 計		39ヶ所	約 34.23	25.27

資料:都市計画課

(2) 緑地

平成 28 年 4 月 1 日現在(単位:ha)

種別	番号	緑地名	決定面積	開設面積
緑道	2	西町緑道	約 0.50	0.50
緑道	3	大橋町緑道	約 0.40	0.38
緑道	4	川木谷緑道	約 0.90	0.60
合計		3ヶ所	約 1.80	1.48

資料: 都市計画課

82 国・県道の現況

平成 26 年 4 月 1 日現在(単位:m)

路線名	(路線番号)	区間	種別	市内延長	路面
国道 50 号線		前橋 ~ 水戸	一般国道	7,017	舗装
国道 4 号線		東京 ~ 青森	一般国道	2,400	舗装
国道計				9,417	
県道 結城・下妻線	(15)	結城 ~ 下妻	主要地方道	6,483	舗装
県道 結城・野田線	(17)	結城 ~ 野田	主要地方道	11,954	舗装
県道 結城・坂東線	(20)	結城 ~ 坂東	主要地方道	10,413	舗装
県道 筑西・三和線	(23)	筑西 ~ 三和	主要地方道	4,939	舗装
県道 宇都宮・結城線	(35)	宇都宮 ~ 結城	主要地方道	954	舗装
県道 明野・間々田線	(54)	明野 ~ 間々田	主要地方道	6,591	舗装
県道 新宿新田・総和線	(124)	新宿新田 ~ 総和	一般県道	3,140	舗装
県道 結城・石橋線	(146)	結城 ~ 石橋	一般県道	1,206	舗装
県道 小金井・結城線	(147)	小金井 ~ 結城	一般県道	939	舗装
県道 結城・二宮線	(204)	結城 ~ 二宮	一般県道	1,719	舗装
県道 山王・下妻線	(233)	山王 ~ 下妻	一般県道	1,789	舗装
県道 小山・結城線	(264)	小山 ~ 結城	一般県道	4,350	舗装
県道 矢畑・横倉新田線	(292)	矢畑 ~ 横倉新田	一般県道	3,960	舗装
県道 結城停車場線	(302)	結城駅北口 ~ 大町交差点	一般県道	609	舗装
県道計				59,046	

資料: 土木課「茨城県道路現況調書」

83 市道の現況

平成 27 年 3 月 31 日現在(単位:m)

路線名	区 間	種 別	総 延 長	幅 員			路面
松 木 合 線	松木合西 ~ 松木合東	1 級	662.2	7.8	~	28.2	舗 装
逆井・富士見町線	逆 井 ~ 富士見町	1 級	808.7	4.5	~	15.1	舗 装
大谷瀬・下小埜線	三 ツ 谷 ~ 下 小 埜	1 級	1,588.0	7.5	~	18.8	舗 装
白銀町・大谷瀬線	白 銀 町 ~ 大 谷 瀬	1 級	3,142.0	5.2	~	10.5	舗 装
国府町・富士見町線	国 府 町 ~ 富 士 見 町	1 級	1,029.4	13.7	~	34.5	舗 装
五助・立ノ山線	五 助 ~ 立 ノ 山	1 級	865.8	8.0	~	23.7	舗 装
小 森 線	小 森 ~ 鬼怒商高	1 級	908.0	6.0	~	12.7	舗 装
上海道・上成線	上 海 道 ~ 上 成	1 級	3,645.0	1.8	~	13.0	一部砂利
駅南停車場線	駅 南 ~ 上 山 川	1 級	3,479.6	8.1	~	58.9	舗 装
久保田・片蓋線	久 保 田 ~ 片 蓋	1 級	4,102.6	3.7	~	20.0	舗 装
小森・矢畑線	小 森 ~ 矢 畑	1 級	4,311.2	2.0	~	18.1	舗 装
矢畑・山王線	矢 畑 ~ 山 王	1 級	3,300.0	4.3	~	14.0	舗 装
馬場・田間線	馬 場 ~ 田 間	1 級	4,174.7	5.3	~	25.0	舗 装
今宿・浜野辺線	今 宿 ~ 浜 野 辺	1 級	1,703.8	3.6	~	7.4	舗 装
片蓋・一ツ木線	片 蓋 ~ 一 ツ 木	1 級	5,637.6	2.9	~	22.0	一部砂利
江川大町・今宿線	江川大町 ~ 今 宿	1 級	3,963.1	2.0	~	10.7	一部砂利
七五三場線	七五三場 ~ 北南茂呂	1 級	582.5	4.5	~	8.4	一部砂利
田 間 線	田 間 下 ~ 田 間 中	1 級	822.3	3.7	~	4.9	舗 装
公達・松木合線	公 達 ~ 松 木 合	1 級	4,413.4	9.0	~	35.2	舗 装
四ツ京・福良線	四 ツ 京 ~ 福 良	1 級	2,024.6	16.1	~	21.5	舗 装
下り松・四ツ京線	下 り 松 ~ 四 ツ 京	1 級	3,594.0	3.3	~	20.3	舗 装
小森・本町線	小 森 ~ 本 町	1 級	838.7	16.0	~	27.4	砂 利
二 級 路 線			41,078.1				
そ の 他 の 路 線			759,236.8				
計	総面積 3,863,503 m ²		855,912.1				

資料:土木課

注)総延長・総面積は重複及び未供用部分含む

84 用途地域指定状況

平成 28 年 4 月 1 日現在(単位:ha, %)

区 分	面 積	構 成 比
第一種低層住居専用地域	約 251	30.4
第二種低層住居専用地域	約 24	2.9
第一種中高層住居専用地域	約 72	8.7
第二種中高層住居専用地域	約 4	0.5
第一種住居地域	約 160	19.4
第二種住居地域	約 22	2.7
準住居地域	約 38	4.6
近隣商業地域	約 24	2.9
商業地域	約 15	1.8
準工業地域	約 47	5.7
工業専用地域	約 169	20.4
合 計	約 826	100.0

資料:都市計画課

85 都市計画決定一覧表(道路)

平成 28 年 4 月 1 日現在(単位:m, %)

名 称		延 長	幅 員	整 備 済		起 点 ~ 終 点
番 号	路 線 名			延 長	整 備 率	
3・2・13	第 2・4 号国道線	2,460	38.5	2,460	100	
3・2・33	小田林・蓮沼線	6,140	30	6,140	100	小田林 ~ 蓮沼
3・4・14	駅南・停車場線	2,510	16.0~18.0	2,150	85.7	結城駅南 ~ 鹿窪
3・4・15	根本原・本田線	2,020	16	610	30.2	四ツ京 ~ 本田大谷瀬
3・4・16	結城停車場線	1,300	16.0~18.0	260	20.0	結城駅北 ~ 神明町
3・4・17	国府町・五助線	1,330	16	1,150	86.5	国府町 ~ 五助
3・4・18	鹿窪・根本原線	5,230	16	1,630	31.2	鹿窪 ~ 四ツ京
3・4・19	小森・本町線	2,680	16	-	-	小森 ~ 本町
3・4・20	作の谷・松木合線	5,880	16.0~18.0	4,420	75.2	作の谷 ~ 松木合
3・4・51	下り松・公達線	1,580	16	1,580	100	下り松 ~ 公達
3・4・72	白銀町・下り松線	1,090	16	1,090	100	白銀町 ~ 下り松
3・4・76	鹿窪・作の谷線	2,460	16	2,460	100	鹿窪 ~ 作の谷
3・5・75	富士見町・四ツ京線	1,600	12	1,220	76.3	富士見町 4丁目 ~ 根本原
3・6・21	大橋・下小塙線	2,400	11	2,400	100	大橋町 ~ 下小塙
3・6・22	大橋町・小田林線	1,900	11	1,900	100	大橋町 ~ 小田林
3・6・23	国府町・大谷瀬線	1,260	11	-	-	国府町 ~ 大谷瀬町
8・7・1	南部 1 号線	2,280	6	2,280	100	下山 ~ 油内
8・7・2	南部 2 号線	600	6	600	100	下山 ~ 田村内
計		44,720		32,350	72.3	

資料:都市計画課

86 道路(市認定路線)

平成27年3月31日現在(単位:m, %)

道路延長	832,618.00 (うち橋梁延長 1,506.6)				
内 訳			路面別内訳		
未改良延長	改良済延長	改 良 率	未舗装延長	舗装済延長	舗 装 率
671,343.9	161,274.1	19.4	310,525.0	522,093.0	62.7

資料:土木課

87 橋梁

平成27年3月31日現在(単位:m)

区 分	非永久橋		永久橋	
	架 橋 数	延 長	架 橋 数	延 長
結 城 地 区	1	7.7	61	444.9
絹 川 地 区	-	-	28	217.8
上 山 川 地 区	-	-	35	146.5
山 川 地 区	-	-	49	320.8
江 川 地 区	-	-	63	368.9
計	1	7.7	236	1,498.9

資料:土木課

88 地目別土地面積の推移

各年1月1日現在(単位:ha)

年	計	田	畑	宅地	山林	原野	その他
平成18年	6,584	1,278.70	2,515.70	1,209.30	310.0	3.5	1,266.80
19年	6,584	1,278.35	2,499.16	1,227.35	306.1	3.5	1,269.54
20年	6,584	1,277.25	2,490.91	1,240.68	304.9	3.5	1,266.76
21年	6,584	1,276.58	2,478.94	1,252.24	303.2	3.5	1,269.54
22年	6,584	1,275.22	2,473.51	1,260.00	303.7	4.5	1,267.07
23年	6,584	1,278.45	2,466.00	1,265.62	303.5	4.5	1,265.93
24年	6,584	1,278.84	2,455.55	1,286.46	294.6	4.4	1,264.15
25年	6,584	1,278.04	2,444.54	1,295.44	289.0	4.4	1,272.58
26年	6,584	1,278.08	2,433.70	1,308.31	288.6	4.2	1,271.11
27年	6,576	1,273.87	2,417.05	1,315.25	285.3	3.9	1,280.63
28年	6,576	1,273.03	2,407.41	1,325.93	281.3	3.9	1,284.43

資料: 税務課「固定資産概要調書」

89 地価公示価格

各年1月1日現在(単位:円/㎡)

場 所	平成 23 年	24 年	25 年	26 年	27 年	28 年	計画区分
永正塚 1880-24	31,900	30,100	291,00	28,500	28,300	28,100	1 低 専
油内 7188-25 外 (南部第2工区48-1街区14,15)	38,600	37,500	36,600	36,000	35,700	35,500	1 低 専
立町 492-10 外 ※1	37,700	35,800	1 住 居
新福寺 1-16-14 外	40,700	39,400	38,300	37,600	37,200	37,000	1 中 専
西町 1662-8 ※2	36,300	35,600	35,200	35,000	1 中 専
浦町 176	44,200	41,900	40,500	39,300	38,600	38,100	商 業
油内 7056-1 外 (南部第4工区18街区5,6)	51,000	47,700	45,500	44,100	43,200	42,500	準 住 居
神明町 1793-87	38,500	36,900	35,300	33,900	33,000	32,400	準 工
新堤仲通り6番18外 (新堤仲通り6-20)	21,800	21,000	20,300	19,800	19,300	18,900	工 専
田間字北の内 1011-19	21,300	20,300	19,600	19,200	19,000	18,800	「調区」
矢畑字矢畑南 127-1 ※1	10,400	9,900	「調区」
上山川字結城寺北乙 46-2 ※2	9,800	9,650	9,500	9,400	「調区」

資料: 税務課, 国土交通省土地鑑定委員会「地価公示」

注)※1 平成25年から非該当 ※2 平成25年から該当

90 建物の建築確認件数

(単位:件)

年	総数	専用住宅	併用住宅	旅 館 アパート	店 舗 事務所	公共用 建 物	その他
平成 18 年	343 (185)	237 (125)	8 (5)	16 (14)	22 (14)	1 (0)	59 (27)
19 年	340 (260)	249 (187)	5 (3)	41 (41)	12 (10)	-	33 (19)
20 年	309 (243)	204 (153)	36 (35)	27 (25)	12 (9)	1 (0)	29 (21)
21 年	278 (243)	197 (176)	31 (30)	17 (16)	5 (5)	3 (0)	25 (16)
22 年	262 (239)	206 (197)	4 (2)	15 (15)	5 (2)	1 (0)	31 (23)
23 年	249 (233)	205 (194)	5 (5)	11 (11)	6 (4)	-	22 (19)
24 年	366 (340)	273 (264)	14 (13)	21 (21)	13 (13)	4 (0)	41 (29)
25 年	366 (345)	288 (272)	10 (10)	21 (21)	11 (11)	3 (2)	33 (29)
26 年	316 (308)	233 (231)	4 (3)	6 (6)	8 (8)	-	65 (60)
27 年	317 (310)	238 (236)	7 (7)	3 (3)	8 (8)	3 (1)	58 (55)

資料: 都市計画課

注)()内の数字は民間確認件数

91 市営住宅

平成 28 年 4 月 1 日現在(単位:m², 戸)

住 宅 名	竣工年度	戸 数	一戸あたりの床面積	構 造	総敷地面積
川 木 谷 住 宅	昭和 30	4	34.6	木 造 住 宅	3,717.00
	昭和 33	3	34.6		
立 ノ 山 住 宅	昭和 41	1	29.1	簡 易 耐 火 平 屋 建	497.98
上 林 住 宅	昭和 48	20	36.1	簡 易 耐 火 平 屋 建	18,757.18
	昭和 49	25	36.5		
	昭和 50	65	43.3		
中 住 宅	昭和 52	55	46.7	簡 易 耐 火 平 屋 建	10,224.40
か な く ぼ 住 宅	昭和 55	60	59.8	簡 易 耐 火 平 屋 建	16,099.97
	昭和 56	17	59.5		
	昭和 57	18	59.6		
城 西 ア パ ー ト	平成 5	24	64.7	鉄 筋 コ ン ク リ ー ト	19,188.61
	平成 6	12	64.7		
	平成 7	16	68.1		
	平成 9	14	68.1		

資料:都市計画課

92 上水道の推移

各年 3 月 31 日現在

年 度	行政給水 区域内の 人 口 (人)	給水人口 (人)	給水栓数 (栓)	普 及 率 (%)	年 間 配 水 量 (m ³)	年 間 給 水 量 (m ³)	水 道 料 年間収入 (千円)	平均料金 (一世帯 当たり) (円)(税抜)
平成 18 年度	54,245	51,790	17,434	95.5	6,276,369	5,202,131	977,453	56,066
19 年度	54,122	52,018	17,651	96.1	5,963,769	5,233,540	981,780	55,622
20 年度	54,239	52,268	17,718	96.4	5,783,419	5,207,473	976,409	55,108
21 年度	54,159	52,318	17,735	96.6	5,659,004	5,139,311	962,894	54,293
22 年度	53,823	52,460	17,966	97.5	5,711,599	5,265,548	989,049	55,051
23 年度	53,491	52,728	18,245	98.6	5,448,400	5,093,269	948,297	51,976
24 年度	52,997	52,241	18,455	98.6	5,488,588	5,131,309	963,386	52,202
25 年度	52,858	52,143	18,770	98.6	5,559,729	5,138,852	966,382	51,485
26 年度	52,700	51,987	19,001	98.6	5,666,784	5,109,006	962,012	50,630
27 年度	52,557	51,846	19,178	98.6	5,706,037	5,132,984	968,380	50,494

資料:水道課

平成 24 年度より行政人口は住民基本台帳を使用

93 上水道使用状況

各年3月31日現在(単位:栓, m³)

年 度	種 別	総 数	家 事 用	営 業 用	工 業 用	学 校 用	そ の 他
平成 18 年度	栓 数	17,434	16,370	874	105	43	42
	使用水量	5,202,131	4,217,288	506,439	345,408	125,339	7,657
19 年度	栓 数	17,651	16,565	888	106	43	49
	使用水量	5,233,540	4,256,074	517,952	318,202	117,748	23,564
20 年度	栓 数	17,718	16,687	831	103	45	52
	使用水量	5,207,473	4,240,530	515,375	309,923	114,658	26,987
21 年度	栓 数	17,735	16,753	741	103	41	97
	使用水量	5,139,311	4,213,149	488,204	303,037	105,276	29,645
22 年度	栓 数	17,966	16,962	752	104	50	98
	使用水量	5,262,412	4,243,066	485,729	388,045	105,761	39,811
23 年度	栓 数	18,245	17,237	756	104	49	99
	使用水量	5,093,269	4,152,756	471,900	333,940	99,445	35,228
24 年度	栓 数	18,455	17,443	762	100	50	100
	使用水量	5,131,309	4,183,449	477,930	341,726	93,821	34,383
25 年度	栓 数	18,770	17,746	769	101	50	104
	使用水量	5,138,852	4,174,004	492,133	346,010	91,509	35,196
26 年度	栓 数	19,001	17,956	781	106	51	107
	使用水量	5,109,006	4,140,755	493,357	344,515	96,029	34,350
27 年度	栓 数	19,178	18,138	776	107	50	107
	使用水量	5,132,984	4,152,385	485,526	359,568	100,796	34,709

資料:水道課

注)学校用は保育所・幼稚園を含む

94 公共下水道普及状況

各年3月31日現在

年度	行政人口 (人)	認可区域面積 (ha)	供用開始区域		水洗化済		処理人口普及率 (%)	面積普及率 (%)	水洗化普及率 (%)	年間処理水量 (千m ³)	年間有収水量 (千m ³)
			面積 (ha)	人口 (人)	戸数 (戸)	人口 (人)					
平成18年度	54,245	957	685	25,029	8,014	23,080	46.1	71.6	92.2	3,559	2,391
19年度	54,122	957	693	25,255	8,088	23,306	46.7	72.4	92.3	3,090	2,446
20年度	54,239	957	703	25,648	8,232	23,699	47.3	73.5	92.4	3,384	2,485
21年度	54,159	957	713	25,821	8,381	23,825	47.7	74.5	92.3	2,884	2,479
22年度	53,823	997	741	25,963	8,443	23,964	48.2	74.3	92.3	3,338	2,563
23年度	53,491	997	760	26,086	8,543	24,060	48.8	76.2	92.2	3,854	2,518
24年度	52,997	997	777	26,466	8,604	24,356	49.9	77.9	92.0	3,815	2,569
25年度	52,858	997	786	26,667	8,722	24,563	50.5	78.8	92.1	4,107	2,614
26年度	52,700	998	790	26,737	8,846	24,780	50.7	79.2	92.7	4,362	2,648
27年度	52,557	998	796	26,988	8,891	24,902	51.3	79.8	92.3	4,077	2,716

資料: 下水道課

注) 平成24年度より行政人口は住民基本台帳を使用

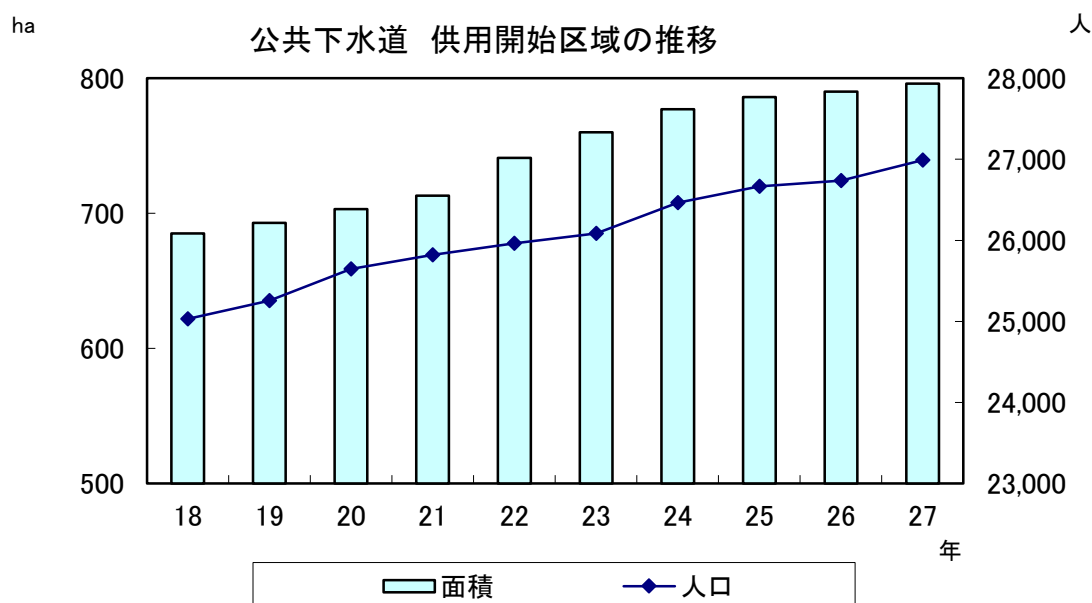

治安·消防·公害

95 犯罪認知件数

(単位:件)

年	総数	凶悪犯	粗暴犯	窃盗犯	知能犯	風俗犯	その他	検挙件数
平成18年	855	4	18	662	37	5	129	230
19年	886	2	17	746	24	3	94	626
20年	781	-	22	610	40	-	109	555
21年	803	6	24	650	22	1	100	297
22年	739	3	18	607	17	3	91	513
23年	792	3	28	641	21	7	92	419
24年	668	2	25	531	16	2	92	179
25年	595	2	15	492	9	1	76	83
26年	447	1	16	366	16	2	46	115
27年	491	3	30	377	8	1	72	155

資料:結城警察署

96 行為別補導数(管内)

平成 27 年度(単位:人)

区 分	総数		学 職 別 内 訳											
			小学生		中学生		高校生		その他		有職少年		無職少年	
	総数	女	総数	女	総数	女	総数	女	総数	女	総数	女	総数	女
総 数	466	94	-	-	11	3	244	73	11	2	89	6	111	10
飲 酒	5	-	-	-	-	-	2	-	-	-	2	-	1	-
喫 煙	163	18	-	-	1	-	51	4	9	2	51	4	51	8
深夜徘徊	285	72	-	-	10	3	180	65	2	-	34	2	59	2
家 出	-	-	-	-	-	-	-	-	-	-	-	-	-	-
無断外泊	-	-	-	-	-	-	-	-	-	-	-	-	-	-
不良交友	-	-	-	-	-	-	-	-	-	-	-	-	-	-
怠 学	4	1	-	-	-	-	4	1	-	-	-	-	-	-
不健全娯楽	3	-	-	-	-	-	2	-	-	-	1	-	-	-
金品持出し	-	-	-	-	-	-	-	-	-	-	-	-	-	-
暴走行為	6	3	-	-	-	-	5	3	-	-	1	-	-	-
薬物乱用	-	-	-	-	-	-	-	-	-	-	-	-	-	-
そ の 他	-	-	-	-	-	-	-	-	-	-	-	-	-	-

資料:結城警察署

97 交通事故の発生状況

(単位:件,人)

年	物損事故発生件数	人身事故		
		発生件数	死者	傷者
平成18年	1,004	336	3	435
19年	1,004	294	6	380
20年	1,037	253	6	312
21年	990	270	3	347
22年	1,020	251	2	332
23年	1,103	277	3	341
24年	987	243	4	301
25年	1,097	223	3	278
26年	1,011	210	2	272
27年	1,108	227	4	298

資料:結城警察署

98 事故種別救急車出動状況

(単位:件,人)

年	事故種別											救護人員
	総数	交通	労働災害	運動競技	一般負傷	加害	自損行為	急病	火災	水難	その他	
平成18年	1,517	225	17	7	147	14	23	931	2	1	150	1,441
19年	1,612	221	12	6	174	11	32	984	1	-	171	1,493
20年	1,641	222	23	11	149	7	33	1,021	2	1	172	1,502
21年	1,609	226	15	10	175	14	22	959	1	1	186	1,436
22年	1,752	199	22	10	182	13	18	1,089	-	-	219	1,599
23年	1,865	248	23	5	189	8	29	1,141	2	-	220	1,681
24年	1,796	240	18	9	198	11	22	1,101	2	3	192	1,660
25年	1,728	202	26	8	217	17	18	1,045	3	-	192	1,624
26年	1,841	215	18	13	228	14	15	1,127	3	-	208	1,721
27年	1,793	163	16	5	200	16	19	1,193	4	1	176	1,737

資料:「消防年報」 防災安全課

注)自然災害はその他に含む。

99 消防職員数及び消防車両

(単位:人,台)

年	消防職員数	指令車	梯子車	化学消防ポンプ自動車	水槽付消防ポンプ自動車	消防ポンプ自動車	救急車	連絡車・査察車	救助工作車
平成 18 年	53	1	1	1	2	1	2	1	1
19 年	55	1	1	1	2	1	2	1	1
20 年	56	1	1	1	2	1	2	1	1
21 年	54	1	1	1	2	1	2	1	1
22 年	54	1	1	1	2	1	2	1	1
23 年	55	1	1	1	2	1	2	1	1
24 年	55	1	1	1	2	1	2	1	1
25 年	54	1	1	1	2	1	2	1	-
26 年	54	1	1	1	2	1	2	1	-
27 年	54	1	1	1	3	-	2	1	-

資料:防災安全課「消防年報」

100 消防団員数及び消防車両

(単位:人,台)

年	消防団員数	分団数	普通消防ポンプ自動車	指揮車・広報車
平成 18 年	272	10	10	2
19 年	268	10	10	2
20 年	259	10	10	2
21 年	260	10	10	3
22 年	276	10	10	3
23 年	281	11	10	3
24 年	270	11	10	3
25 年	268	11	10	3
26 年	262	11	10	3
27 年	266	11	10	3

資料:防災安全課「消防年報」

101 火災発生状況

年	発生件数 (件)	焼損棟数 (棟)	焼失面積		死者 (人)	傷者 (人)	り 災		損害見積額 (万円)
			建 物 (㎡)	山林原野 (a)			世帯数 (世帯)	人数 (人)	
平成18年	31	41	1,497	-	3	2	18	51	8,565
19年	16	15	293	-	1	4	13	26	10,119
20年	18	21	897	-	2	2	13	42	9,552
21年	22	24	1,295	-	3	3	13	41	8,006
22年	15	29	1,116	-	1	-	12	36	7,040
23年	25	40	2,576	-	-	3	30	55	11,382
24年	17	24	1,002	-	1	4	15	39	6,418
25年	23	19	533	-	-	2	11	18	3,582
26年	23	35	1,676	-	-	3	17	63	106,267
27年	18	17	619	9	1	2	11	33	14,069

資料：防災安全課「消防年報」

102 原因別火災発生件数

(単位：件)

区 分	平成18年	19年	20年	21年	22年	23年	24年	25年	26年	27年
総 数	31	16	18	22	15	25	17	23	23	18
火 遊 び	1	-	1	1	-	-	-	1	2	-
風 呂 釜	-	-	-	1	-	1	-	1	1	1
た き び	1	2	4	3	2	1	1	2	4	3
た ば こ	5	2	2	1	2	4	3	4	1	2
ガ ス コ ン ロ	4	-	1	-	-	2	1	-	1	-
電 気 器 具	3	3	2	2	1	-	2	-	5	-
天 ぷ ら 油	2	4	-	-	-	3	-	1	-	1
石 油 ス ト ー プ	1	1	-	-	-	1	-	-	1	-
放 火	4	1	-	-	-	1	-	1	3	4
放 火 の 疑 い	4	-	4	4	4	1	-	2	2	3
そ の 他	5	3	4	9	5	8	8	10	1	4
不 明	1	-	-	1	1	3	2	1	2	-

資料：防災安全課「消防年報」

103 消防水利施設状況

各年4月1日現在

年	消 火 栓		防 火 水 槽							
	公 設	私 設	公 設 (㎡)				私 設 (㎡)			
			100 以上	40~ 100未満	20~ 40未満	20未満	100 以上	40~ 100未満	20~ 40未満	20未満
平成23年	970	19	1	155	75	31	3	71	11	1
24年	975	19	2	155	75	31	3	71	11	1
25年	984	19	2	155	77	31	3	71	11	1
26年	987	19	2	158	77	31	3	71	11	1
27年	990	19	2	159	77	31	3	71	11	1

資料：防災安全課「消防年報」

104 危険物製造所等施設数

各年12月31日現在

年	総 数	製 造 所	貯 蔵 所							取 扱 所		
			屋 内	屋 タ ン ク 外	屋 タ ン ク 内	簡 易 タ ン ク	地 下 タ ン ク	移 動 タ ン ク	屋 外	給 油	販 売	一 般
平成23年	238	2	59	11	-	1	47	23	6	45	-	44
24年	234	3	59	12	-	1	45	22	7	44	-	41
25年	235	3	58	12	-	1	45	25	7	43	-	41
26年	233	3	58	12	-	-	44	25	7	43	-	41
27年	232	3	58	12	-	-	43	25	7	44	-	40

資料:防災安全課「消防年報」

105 公害等苦情届け出受理状況

(単位:件)

年 度	総 数	大気汚染	水質汚濁	土壌汚染	騒 音	振 動	地盤沈下	悪 臭	廃棄物等
平成22年度	438	35	6	-	14	1	-	13	369
23年度	464	31	1	1	9	-	-	20	402
24年度	413	36	5	1	8	-	-	15	348
25年度	389	50	3	-	7	-	-	14	315
26年度	502	33	14	-	20	-	-	22	413
27年度	577	25	10	-	11	-	-	20	511

資料:生活環境課

注)その他のものも「廃棄物等」に含める。

106 合併浄化槽設置補助基数

(単位:基)

年度	総数	5人槽	7人槽	10人槽
平成23年度	68	40	22	6
24年度	72	42	28	2
25年度	70	34	31	5
26年度	61	35	21	5
27年度	61	38	20	3

資料:生活環境課

教育·文化

107 幼稚園の概況

各年5月1日現在(単位:人)

年	園数	教員数			職員数			園児数									
		計	男	女	計	男	女	総数	3歳児			4歳児			5歳児		
									計	男	女	計	男	女	計	男	女
平成19年	4	24	3	21	1	-	1	380	104	51	53	135	65	70	141	65	76
20年	4	25	3	22	1	1	-	401	118	56	62	148	67	81	135	65	70
21年	4	31	3	28	1	1	-	442	137	69	68	159	77	82	146	66	80
22年	4	39	3	36	3	1	2	465	141	64	77	162	84	78	162	79	83
23年	4	40	2	38	2	1	1	486	159	81	78	163	75	88	164	86	78
24年	4	32	2	30	3	1	2	522	162	75	87	192	98	94	168	76	92
25年	4	38	2	36	6	3	3	521	154	81	73	174	78	96	193	105	88
26年	4	31	1	30	2	-	2	506	161	80	81	163	85	78	182	83	99
27年	4	35	2	33	5	3	2	474	144	65	79	164	82	82	166	89	77
28年	3	24	2	22	1	-	1	319	108	52	56	98	40	58	113	52	61

資料:「茨城の学校統計」学校基本調査結果報告書

108 小学校の概況

各年5月1日現在(単位:人)

年	学校数	学級数	教員数			職員数	児童数		
			計	男	女		計	男	女
平成20年	9	111	170	50	120	12	2,867	1,468	1,399
21年	9	114	171	50	121	12	2,888	1,464	1,424
22年	9	114	172	51	121	11	2,854	1,428	1,426
23年	9	117	176	54	122	11	2,895	1,440	1,455
24年	9	117	178	58	120	12	2,825	1,404	1,421
25年	9	116	184	60	124	11	2,802	1,397	1,405
26年	9	118	183	60	123	10	2,815	1,442	1,373
27年	9	119	186	63	123	10	2,813	1,442	1,371
28年	9	123	193	64	129	10	2,772	1,441	1,331

資料:「茨城の学校統計」学校基本調査結果報告書

109 中学校の概況

各年5月1日現在(単位:人)

年	学校数	学級数	教員数			職員数	生徒数		
			計	男	女		計	男	女
平成20年	3	45	90	54	36	5	1,425	771	654
21年	3	46	93	55	38	5	1,430	777	653
22年	3	48	92	56	36	4	1,381	743	638
23年	3	48	94	56	38	4	1,367	733	634
24年	3	49	96	57	39	4	1,385	721	664
25年	3	50	97	56	41	4	1,382	709	673
26年	3	51	98	59	39	3	1,436	708	728
27年	3	53	98	57	41	3	1,415	710	705
28年	3	55	101	59	42	3	1,373	677	696

資料:「茨城の学校統計」学校基本調査結果報告書

110 小中学校学校生活介助員の推移

各年5月1日現在(単位:人)

年	小学校	中学校
平成20年	5	1
21年	6	1
22年	6	1
23年	6	2
24年	9	1
25年	10	2
26年	14	2
27年	17	2
28年	21	2

資料:学校教育課

111 中学校の卒業後の状況

各年5月1日現在(単位:人)

年		高等学校等進学者	専 ^ハ 高 ^等 専 ^修 学校進学者 ^レ	専 ^ハ 一 ^般 専 ^修 学校入学課程 ^レ	施設等入学者 公共職業能力開発	就職者	その他	卒業者総数
平成 20 年	男	251	-	-	4	-	2	257
	女	233	2	-	-	2	1	238
	計	484	2	-	4	2	3	495
21 年	男	247	-	-	-	1	1	249
	女	210	-	-	-	-	3	213
	計	457	-	-	-	1	4	462
22 年	男	270	-	1	-	8	1	280
	女	235	-	-	-	-	3	238
	計	505	-	1	-	8	4	518
23 年	男	232	1	-	3	6	3	245
	女	201	-	-	-	-	2	203
	計	433	1	-	3	6	5	448
24 年	男	239	2	-	3	-	6	250
	女	202	4	-	-	-	1	207
	計	441	6	-	3	-	7	457
25 年	男	243	-	-	2	1	3	249
	女	227	-	1	-	1	2	231
	計	470	-	1	2	2	5	480
26 年	男	217	2	-	4	-	8	231
	女	193	3	-	-	1	-	197
	計	410	5	-	4	1	8	428
27 年	男	241	-	-	-	1	1	243
	女	233	2	-	-	-	2	237
	計	474	2	-	-	1	3	480
28 年	男	236	-	-	-	1	-	237
	女	243	-	-	-	-	1	244
	計	479	-	-	-	1	1	481

資料:「茨城の学校統計」学校基本調査結果報告書

112 県立結城特別支援学校の概況

各年5月1日現在

年	学級数	教員数			職員数			児童生徒数		
		計	男	女	計	男	女	計	男	女
平成20年	65	142	54	88	15	5	10	309	205	104
21年	67	154	58	96	17	7	10	318	208	110
22年	68	152	67	85	18	7	11	342	227	115
23年	69	158	65	93	21	8	13	341	233	108
24年	34	85	36	49	15	6	9	149	103	46
25年	34	88	38	50	13	5	8	154	113	41
26年	36	85	46	39	12	5	7	164	118	46
27年	38	96	37	59	13	6	7	172	127	45
28年	38	98	36	62	12	5	7	176	128	48

資料: 結城特別支援学校

113 結城看護専門学校の概況

各年5月1日現在(単位:人)

年	学級数	教員数			職員数			生徒数		
		計	男	女	計	男	女	計	男	女
平成20年	3	10	1	9	3	2	1	139	18	121
21年	3	8	-	8	3	2	1	137	18	119
22年	3	9	-	9	4	2	2	127	22	105
23年	3	9	-	9	4	2	2	128	24	104
24年	3	9	-	9	4	2	2	123	31	92
25年	3	9	1	8	4	2	2	121	32	89
26年	3	10	1	9	3	2	1	121	33	88
27年	3	10	1	9	3	2	1	120	28	92
28年	3	11	1	10	3	2	1	121	22	99

資料: 結城看護専門学校

注) 教員数は本務者(常勤)のみ

114 高等学校の概況

各年5月1日現在(単位:人)

年	学校数	生徒数			教員数			職員数		
		計	男	女	計	男	女	計	男	女
平成20年	3	1,300	513	787	135	83	52	22	10	12
21年	3	1,257	509	748	138	87	51	23	8	15
22年	3	1,278	515	763	133	84	49	22	8	14
23年	3	1,279	538	741	138	89	49	21	10	11
24年	3	1,245	497	748	138	91	47	22	12	10
25年	3	1,212	521	691	142	87	55	19	11	8
26年	3	1,197	509	688	145	94	51	18	10	8
27年	3	1,208	519	689	110	78	32	18	9	9
28年	3	1,267	540	727	112	79	33	18	8	10

資料:「茨城の学校統計」学校基本調査結果報告書
 注)教員数について平成27年から兼務者をのぞく

男女別高等学校卒業後の状況(平成28年5月1日現在)

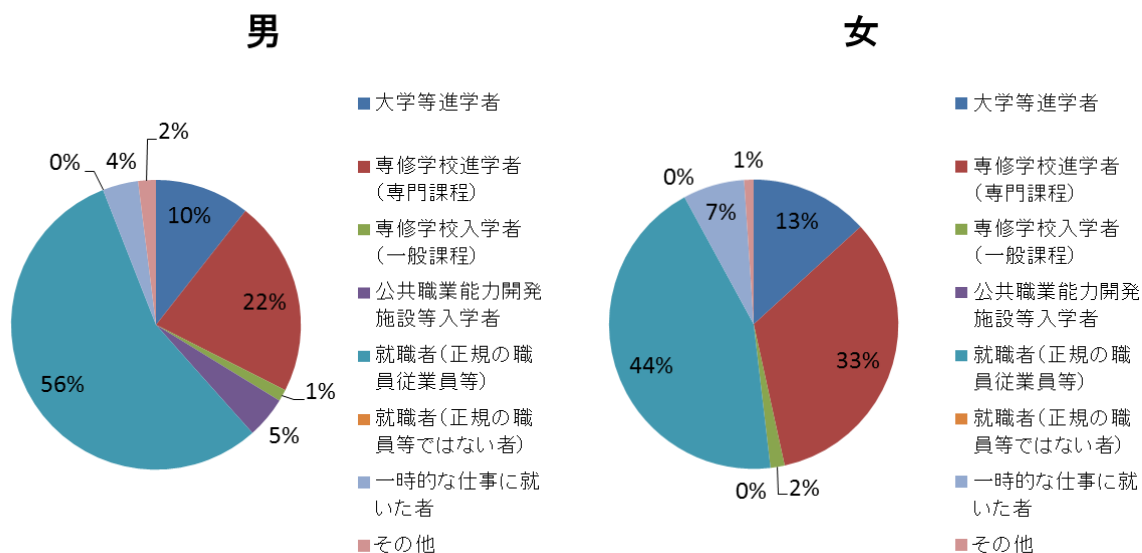

115 高等学校の卒業後の状況

各年5月1日現在(単位:人)

年		大学	専	専	公	施	就	就	一	そ	卒
		等	修	修	共	設	((時	の	業
		進	専	一	職	等	正	正	的	他	者
		学	門	般	業	入	規	規	な		総
		者	課	課	能	学	の	の	仕		数
			程	程	力	者	職	職	事		
			学	学	開	者	員	者	に		
			者	者	発		等		就		
			者	者	者		者		いた		
			者	者	者		者		者		
平成 20年	男	38	39	1	2	115	...	6	3	204	
	女	39	76	-	1	129	...	17	-	262	
	計	77	115	1	3	244	...	23	3	466	
21年	男	22	44	-	-	106	...	3	5	180	
	女	45	58	3	-	111	...	14	15	246	
	計	67	102	3	-	217	...	17	20	426	
22年	男	23	42	1	1	56	...	3	9	135	
	女	37	76	1	-	101	...	16	14	245	
	計	60	118	2	1	157	...	19	23	380	
23年	男	29	28	-	10	69	...	2	3	141	
	女	38	73	1	-	93	...	12	17	234	
	計	67	101	1	10	162	...	14	20	375	
24年	男	38	39	-	10	82	...	6	6	181	
	女	31	53	-	-	87	...	15	7	193	
	計	69	92	-	10	169	...	21	13	374	
25年	男	19	36	-	2	70	...	3	8	138	
	女	39	55	3	-	126	...	7	15	245	
	計	58	91	3	2	196	...	10	23	383	
26年	男	27	39	1	1	87	...	4	2	161	
	女	25	79	3	-	91	...	4	21	223	
	計	52	118	4	1	178	...	8	23	384	
27年	男	17	28	-	2	85	-	1	8	141	
	女	29	68	-	1	111	-	4	13	226	
	計	46	96	-	3	196	-	5	21	367	
28年	男	16	33	2	7	84	-	6	3	151	
	女	25	63	3	-	83	-	13	2	189	
	計	41	96	5	7	167	-	19	5	340	

資料:「茨城の学校統計」学校基本調査結果報告書

116 結城市立公民館の利用状況

(単位:日, 人, 件, 団体)

年	開館日数	利用者数	講座数	高齢者 団体	サークル ・クラブ	婦人学級
平成 19 年度	301	71,746	17	10	78	9
20 年度	310	72,151	16	6	89	8
21 年度	305	67,545	15	10	75	7
22 年度	325	63,277	14	10	70	7
23 年度	311	62,704	17	16	64	7
24 年度	316	62,893	19	4	74	7
25 年度	310	59,695	21	4	73	6
26 年度	304	57,488	23	7	70	6
27 年度	303	56,412	24	20	55	6

資料: 結城市立公民館

117 結城市民文化センター「アクロス」の利用状況

(単位:日, 人, 件, 団体)

年	自主事業	入場者数 (共催事業含む)	貸 館	
			利用件数	利用人数
平成 19 年度	22	23,873	1,238	213,623
20 年度	13	16,019	1,209	213,217
21 年度	17	17,739	1,154	179,357
22 年度	16	13,156	1,003	165,485
23 年度	13	13,456	851	242,926
24 年度	12	11,055	816	208,293
25 年度	14	10,105	787	184,724
26 年度	12	10,036	2,511	188,008
27 年度	12	11,419	2,350	189,245

資料: 結城市民文化センター「アクロス」

118 結城市民情報センターの利用状況

(単位:日,人,件,団体)

年	入場者数	利用件数	利用人数
平成19年度	332,806	3,832	43,669
20年度	341,159	2,861	35,163
21年度	340,923	1,483	35,668
22年度	344,617	1,448	35,193
23年度	354,417	1,545	39,290
24年度	347,463	1,664	44,487
25年度	364,289	1,614	43,272
26年度	353,900	1,697	42,165
27年度	363,874	1,761	39,532

資料:市民情報センター

119 ゆうき図書館の状況

(単位:冊,人)

年	蔵書数	貸出冊数	登録者数	貸出人数
平成19年度	163,715	188,119	19,924	62,079
20年度	176,453	193,415	21,730	63,324
21年度	188,051	197,549	23,447	63,617
22年度	196,547	183,181	24,771	57,444
23年度	205,208	180,264	26,185	71,913
24年度	221,934	174,703	27,476	54,345
25年度	230,754	180,464	28,783	69,358
26年度	241,044	171,358	29,987	64,748
27年度	251,023	179,831	31,551	66,799

資料:ゆうき図書館

120 体育施設の利用状況

(1) 鹿窪運動公園の利用状況

(単位:人)

項 目	平成 22年度	23年度	24年度	25年度	26年度	27年度	
かなくぼ 総合体育館	アリーナ	55,304	26,284	61,631	51,907	56,943	66,223
	トレーニング室	4,031	1,419	3,572	3,470	4,449	4,643
	会議室	3,478	1,308	3,438	3,119	2,553	3,678
第2体育館	27,184	22,896	29,025	24,020	22,499	27,561	
武道館	17,732	11,345	16,426	14,414	9,652	13,175	
野球場	13,389	14,861	15,212	14,922	12,233	12,089	
オムニテニスコート	23,145	15,581	19,741	23,001	25,137	27,588	
相撲場	-	-	-	-	-	-	
多目的運動場	12,704	14,097	15,471	12,018	12,574	11,411	
ゲートボール場	2,918	1,841	1,730	2,297	2,000	1,252	
サブグラウンド	150	-	-	-	-	-	
林間広場／ニュースポーツ広場	1,644	1,407	1,598	1,885	1,044	588	
水のふれあい広場	13,088	6,707	10,734	11,748	10,387	8,526	

資料:スポーツ振興課

(2) その他の体育施設の利用状況

(単位:人)

項 目	平成 22年度	23年度	24年度	25年度	26年度	27年度	
川木谷球場	6,887	13,554	10,329	7,632	8,621	8,414	
久保田運動公園	333	183	39	644	1,173	853	
才光寺運動公園	7,613	6,298	3,332	3,480	3,008	1,520	
田間グラウンド	4,593	4,215	4,181	4,181	2,678	2,405	
学校施設開放	各小中学校 体育館	37,802	26,086	43,751	28,935	34,603	49,729
	結城一高 体育館	1,385	756	524	150	1,149	1,042
紬の里結城 パークゴルフ場	一日利用券 利用者数	1,421	2,415
	年間利用券 利用者数 (延べ人数)	12,538	27,100

資料:スポーツ振興課

121 文化財一覧

(1) 国指定文化財

種別	名称	所在地	所有者(管理者)	指定年月日
無形文化財	結城紬(平織)	—	本場結城紬技術保持会	S31. 4.24
史跡	結城廃寺跡附結城八幡瓦窯跡	大字上山川	結城市ほか	H14. 9.20

(2) 県指定文化財

1. 有形文化財の部

種別	名称	所在地	所有者(管理者)	指定年月日
絵画	絹本著色当麻曼荼羅	大字結城(西町)	宗教法人弘経寺	S32. 1.25
絵画	紙本著色襖絵	大字結城(西町)	宗教法人弘経寺	S32. 1.25
絵画	紙本著色武者肖像画	大字結城(立町)	宗教法人孝顕寺	S32. 1.25
絵画	紙本著色結城晴朝肖像画	大字結城(立町)	宗教法人孝顕寺	S32. 6.26
絵画	紙本著色結城政朝夫人肖像画	大字結城(立町)	宗教法人孝顕寺	S32. 6.26
彫刻	木造不動明王坐像	大字山川新宿	宗教法人大栄寺	S33. 3.12
彫刻	木造観音菩薩立像	大字結城(戸の町)	宗教法人大輪寺	H 7. 1.23
工芸品	払子	大字結城(鍛冶町)	宗教法人安穏寺	S32. 1.25
工芸品	数珠	大字結城(鍛冶町)	宗教法人安穏寺	S32. 1.25
工芸品	古鏡	—	個人所有	S32. 6.26
工芸品	百万塔	—	個人所有	S33. 3.12
書跡	往生要集	大字結城(浦町)	宗教法人称名寺	S33. 3.12
古文書	健田須賀神社文書	大字結城(浦町)	宗教法人健田須賀神社	H8. 1.25

2. 無形文化財の部

種別	名称	所在地	所有者(管理者)	指定年月日
無形文化財	結城紬(縮織)	—	(公財)重要無形文化財 結城紬技術保存会	S28.11.14
無形民俗文化財	上山川諏訪神社太々神楽	大字上山川	宗教法人諏訪神社	H17.11.25

3. 記念物の部

種別	名称	所在地	所有者(管理者)	指定年月日
史跡	水野越前守忠邦の墓	大字山川新宿	結城市	S33. 3.12
史跡	結城御朱印堀(附. 地図2帖・証文1・由来帖1)	大字結城(西町)	宗教法人弘経寺	S33. 3.12
		大字結城(立町)	宗教法人孝顕寺	S33. 3.12
		大字結城(西の宮)	宗教法人光福寺	S33. 3.12
		—	個人所有	S33. 3.12

(3) 市指定文化財

1. 有形文化財の部

種別	名称	所在地	所有者(管理者)	指定年月日
建造物	石幢	大字結城(塔の下)	宗教法人華蔵寺	S42. 2. 9
建造物	石幢	大字結城(白銀町)	宗教法人常光寺	S42. 2. 9

つづき

種別	名 称	所 在 地	所有者(管理者)	指定年月日
建造物	宝篋印塔	大字結城(宮の下)	宗教法人貴船神社	S43. 9.10
建造物	上山川諏訪神社本殿	大字上山川	宗教法人諏訪神社	S49.12.27
建造物	孝顕寺三門	大字結城(立町)	宗教法人孝顕寺	S52. 3. 4
建造物	称名寺御霊門	大字結城(浦町)	宗教法人称名寺	S52.12. 6
建造物	称名寺二条門	大字結城(浦町)	宗教法人称名寺	S52.12. 6
建造物	乗国寺四脚門	大字結城(小埜)	宗教法人乗国寺	S52.12. 6
建造物	乗国寺楼門	大字結城(小埜)	宗教法人乗国寺	S52.12. 6
建造物	諏訪神社本殿	大字北南茂呂	宗教法人諏訪神社	S54. 7.13
建造物	小森大桑神社本殿	大字小森	大桑神社(総代兼小森区長)	H 4. 3.31
建造物	中世五輪塔	大字上山川	宗教法人東持寺	H 7. 6.12
建造物	安穩寺山門	大字結城(鍛冶町)	宗教法人安穩寺	H21.11.30
絵画	紙本著色結城朝光肖像画	大字結城(浦町)	宗教法人称名寺	S38.10. 1
絵画	絹本著色復庵和尚頂相	大字結城(塔の下)	宗教法人華蔵寺	S48. 3.12
絵画	紙本著色不動明王像	大字結城(永横町)	宗教法人釈迦堂	S49. 4.26
絵画	源翁禅師頂相	大字結城(鍛冶町)	宗教法人安穩寺	S51. 4. 1
絵画	紙本山川綾戸城古図	—	個人所有	S52.12. 6
彫刻	銅造阿弥陀如来坐像	大字結城(白銀町)	宗教法人常光寺	S38.10. 1
彫刻	木造結城政勝像	大字結城(観音町)	宗教法人華蔵寺	S39. 9. 1
彫刻	木造大黒天像	大字結城(戸の町)	宗教法人大輪寺	S43. 9. 9
彫刻	貴船神社本殿彫刻	大字結城(宮の下)	宗教法人貴船神社	S43. 9. 9
彫刻	木造結城朝光像	大字結城(浦町)	宗教法人称名寺	S46. 9.11
彫刻	木造釈迦如来坐像	大字大木	宗教法人東光寺	S46. 9.11
彫刻	木造弁財天坐像	—	個人所有	S48. 3.12
彫刻	銅造虚空蔵菩薩坐像	大字結城(永横町)	宗教法人釈迦堂	S49. 4.26
彫刻	狛犬	大字結城(浦町)	宗教法人健田須賀神社	S52. 3. 4
彫刻	獅子頭	大字結城(浦町)	宗教法人健田須賀神社	S52. 3. 4
彫刻	木造毘沙門天立像	大字結城(西の宮)	宗教法人光福寺	S52. 3. 4
彫刻	木造阿弥陀如来立像	大字武井	宗教法人西勝寺	S53. 4.11
彫刻	木造阿弥陀如来半跏像	大字今宿	宗教法人長徳院	H16. 4.30
彫刻	木造普賢菩薩像	大字大木	宗教法人東光寺	H20.3.31
彫刻	木造文殊菩薩像	大字大木	宗教法人東光寺	H20.3.31
工芸品	経篋	大字結城(戸の町)	宗教法人大輪寺	S43. 9. 9
工芸品	石燈籠	大字結城(宮の下)	宗教法人貴船神社	S43. 9.10
工芸品	海獣葡萄鏡	大字結城(浦町)	結城市	S48. 3.12
工芸品	鉄鍬	大字上山川	宗教法人諏訪神社	S49.12.27
工芸品	明治天皇御愛用品	—	個人所有	S51. 2. 5
工芸品	追分道標石燈籠	大字結城(木町)	宗教法人光福寺	S59. 2.20
工芸品	大町屋台	大字結城(大町)	大町町内会	H20.3.31
典籍	経典 (大日経 7・金剛頂経 3・蘇悉地経 3)	大字結城(戸の町)	宗教法人大輪寺	S43. 9. 9
古文書	赤荻家所蔵文書	—	個人所有	S48. 3. 12

つづき

種別	名 称	所 在 地	所有者(管理者)	指定年月日
古文書	将軍家政所下文	—	個人所有	S51. 2. 5
古文書	将軍足利義政感状他	—	個人所有	S52. 3. 4
古文書	鎌倉公方持氏感状他	—	個人所有	S52. 3. 4
古文書	古河公方成氏契状案	—	個人所有	S52. 3. 4
紙本	山川氏系図	大字上山川	宗教法人東持寺	H 7. 6.12
考古資料	板碑	大字上山川	宗教法人東持寺	S38.10. 1
考古資料	板碑	大字結城(塔の下)	宗教法人華蔵寺	S38.10. 1
考古資料	埴仏	大字結城(浦町)	結城市	H16. 4.30
考古資料	塔心礎舍利孔石蓋	大字結城(浦町)	結城市	H16. 4.30

2. 無形文化財の部

種 別	名 称	所 在 地	所有者(管理者)	指定年月日
無形民俗文化財	結城ぎおんばやし(田間)	大字田間	田間大杉囃子保存会	S42. 4.24
無形民俗文化財	結城ぎおんばやし(大木)	大字大木	大木おはやし保存会	S42. 9.20
無形民俗文化財	結城ぎおんばやし(小森)	大字小森	小森囃子連	S42. 9.20
無形民俗文化財	結城ぎおんばやし(本田・寺内)	大字小田林 字本田・寺内	結城市小田林 本田寺内お囃子会	S42. 9.20
無形民俗文化財	結城ぎおんばやし(古新田・黒田)	大字小田林 字古新田・黒田	古新田黒田おはやし保存会	S42. 9.20

3. 記念物の部

種 別	名 称	所 在 地	所有者(管理者)	指定年月日
史跡	結城朝光の墓	大字結城(浦町)	宗教法人称名寺	S38.10. 1
史跡	慈眼院結城家御廟	大字結城(小塙)	宗教法人乗国寺	S38.10. 1
史跡	保戸塚	—	個人所有	S38.10. 1
史跡	林八幡塚	—	個人所有	S38.10. 1
史跡	林八幡塚陪塚	—	個人所有	S38.10. 1
史跡	備中塚	大字上山川	宗教法人慈眼寺	S38.10. 1
史跡	古山八幡塚	大字上山川	結城市	S38.10. 1
史跡	愛宕山塚	大字上山川	南宿愛宕神社総代	S38.10. 1
史跡	浅間塚	大字結城(松木合)	浅間神社	S38.10. 1
史跡	地神塚	—	個人所有	S38.10. 1
史跡	山神塚	—	個人所有	S38.10. 1
史跡	中世武家屋敷跡	大字上山川	宗教法人東持寺	S39. 9. 1
史跡	玉日姫の墓	大字結城(玉岡町)	宗教法人称名寺	S39. 9. 1
史跡	結城城跡	大字結城(本町)	結城市ほか	S39. 9. 1
史跡	砂岡雁宕の墓	大字結城(西町)	宗教法人弘経寺	S39. 9. 1
史跡	源翁和尚の墓	大字結城(玉岡町)	宗教法人安穩寺	S39. 9. 1
史跡	仙太郎稻荷塚	大字結城(曾我殿台)	宗教法人華蔵寺	S39. 9. 1
史跡	庚申塚	—	個人所有	S39. 9. 1
史跡	稻荷塚	—	個人所有	S39. 9. 1
史跡	山川綾戸城	大字山川新宿	宗教法人結城寺	S42. 2. 9
史跡	和尚塚	大字結城(公達)	宗教法人華蔵寺	S42. 2. 9

つづき

種 別	名 称	所 在 地	所有者(管理者)	指定年月日
史跡	健田神社旧跡	大字結城(見晴町)	宗教法人健田須賀神社	S46. 9.11
史跡	増田遷晃文人の碑	大字結城(永横町)	宗教法人釈迦堂	S52. 3. 4
史跡	早見晋我の墓	大字結城(石町)	宗教法人妙国寺	S52. 3. 4
史跡	山川家歴代霊廟	大字今宿	宗教法人長徳院	S52.12. 6
史跡	山川水野家墓所	大字山川新宿	結城市	H25.1.28
天然記念物	大桑神社の櫨	大字小森	大桑神社(総代兼小森区長)	S51. 2. 5

(4) 国登録有形文化財

名 称	所 在 地	指定年月日
結城酒造株式会社安政蔵	大字結城(西町)	H12. 4.28
結城酒造株式会社新蔵	大字結城(西町)	H12. 4.28
結城酒造株式会社レンガ煙突	大字結城(西町)	H12. 4.28
奥順見世蔵	大字結城(大町)	H17. 2. 9
奥順店舗	大字結城(大町)	H17. 2. 9
奥順離れ	大字結城(大町)	H17. 2. 9
奥順土蔵	大字結城(大町)	H17. 2. 9
結真紬見世蔵	大字結城(大町)	H17. 2. 9
結真紬主屋	大字結城(大町)	H17. 2. 9
小西見世蔵	大字結城(浦町)	H17. 2. 9
赤荻本店見世蔵	大字結城(浦町)	H17. 2. 9
秋葉糝味噌醸造見世蔵	大字結城(浦町)	H17. 2. 9
鈴木紡績見世蔵	大字結城(西の宮)	H17. 2. 9
鈴木紡績主屋	大字結城(西の宮)	H17. 2. 9
中澤商店見世蔵及び主屋	大字結城(石町)	H17. 2. 9
旧黒川米穀店店舗	大字結城(西の宮)	H18.10.18
キヌヤ薬舗	大字結城(大町)	H18.10.18
奥順壺の蔵	大字結城(大町)	H18.10.18
小倉商店店舗兼主屋	大字結城(浦町)	H20. 3. 7
奥庄店舗兼主屋	大字結城(大町)	H21. 1. 8
保坂家住宅主屋	大字結城(浦町)	H23. 7.25
保坂家住宅土蔵	大字結城(浦町)	H23. 7.25
武勇見世蔵	大字結城(浦町)	H23. 7.25
武勇脇蔵	大字結城(浦町)	H23. 7. 25
武勇製品蔵	大字結城(浦町)	H23. 7. 25
武勇仕込蔵	大字結城(浦町)	H23. 7. 25
武勇旧釜蔵	大字結城(浦町)	H23. 7. 25
武勇煙突	大字結城(浦町)	H23. 7. 25
鈴木新平商店見世蔵	大字結城(浦町)	H26.12.19
鈴木新平商店文庫蔵	大字結城(浦町)	H26.12.19
鈴木新平商店座敷棟	大字結城(浦町)	H26.12.19

資料:生涯学習課

行 財 政

122 歴代市長と副市長

年 代	市 長 名	在 職 期 間	副 市 長 名	在 職 期 間
初 代	木 村 正 義	S29. 3.15 ~ S30. 1.13	浅 野 演	S29. 3.15 ~ S30. 3.15 S31. 3.26 ~ S32.12.31
2	小 篠 雄 二 郎	S30. 2. 6 ~ S34. 2. 5	関 根 隆 一 郎	S32. 3.25 ~ S34. 7. 2
3	沼 田 禎 二 郎	S34. 2. 6 ~ S46. 2. 5	渡 辺 仲 治	S34. 7. 1 ~ S43. 7.15
4	大 木 庫	S46. 2. 6 ~ S54. 2. 5	杉 田 祐 良	S43. 8. 1 ~ S47. 7.31
5	奥 澤 順 一	S54. 2. 6 ~ S62. 2. 5	柴 善 雄	S47.10. 1 ~ S54. 1. 4
6	荒 井 秀 吉	S62. 2. 6 ~ H 9. 3.11	河 口 文 男	S54. 7. 1 ~ S62. 2. 4
7	平 塚 明	H 9. 4.27 ~ H15. 7.11	渡 部 角 之 助	S62. 4. 1 ~ H 3. 3.31
8	小 西 栄 造	H15. 8.24 ~ H23. 8.23	大 友 國 安	H 3. 4. 1 ~ H11. 3.31
9	前 場 文 夫	H23. 8.24 ~ 現在	野 澤 稔	H11. 4. 1 ~ H17. 3.31
10			渡 辺 洋 子	H17. 6.10 ~ H18. 3.31
11			嶋 田 一 郎	H18. 4. 1 ~ H20. 3.31
12			飯 島 圭 介	H20. 4. 1 ~ H23. 8.19
13			北 畠 守	H23. 10. 11 ~ H25.7.28
14			石 浜 均	H25.11.1 ~ H28.3.31
15			河 田 良 一	H28.4.1 ~ 現在

資料:総務課

注)平成 18 年度以前は副市長は助役

123 市職員数

各年 4 月 1 日現在(単位:人)

年	総 数	市 長 部 局	教 育 委 員 会	議 会 事 務 局	公 営 企 業 体	農 事 委 員 会 局	監 事 査 委 員 局	職 当 市 員 た 一 り 民 の 数
平成21年	377	314	39	5	11	5	3	138.8
22年	374	311	39	5	11	5	3	139.9
23年	374	312	38	5	11	5	3	139.0
24年	374	313	37	5	11	5	3	138.3
25年	372	311	37	5	11	5	3	142.8
26年	372	312	36	5	11	5	3	142.8
27年	371	311	36	5	11	5	3	142.0
28年	372	313	35	5	11	5	3	141.2

資料:総務課

124 年度別一般会計歳入決算

(単位:千円)

科 目	平成 22年度	23年度	24年度	25年度	26年度	27年度
歳 入 合 計	17,519,481	17,283,354	17,430,533	17,349,651	17,874,286	18,528,594
市 税	6,738,301	6,811,991	6,837,280	6,800,834	6,843,055	6,605,319
地 方 譲 与 税	240,160	234,763	220,583	209,582	200,383	209,281
利 子 割 交 付 金	18,936	14,197	13,107	12,151	10,019	8,838
配 当 割 交 付 金	8,585	9,899	10,654	20,058	40,196	33,342
株 式 等 譲 渡 所 得 割 交 付 金	3,268	3,579	2,767	33,399	23,893	32,482
地 方 消 費 税 交 付 金	478,271	471,583	470,562	466,552	568,370	895,442
自 動 車 取 得 税 交 付 金	52,129	43,850	57,028	49,697	22,616	38,108
地 方 特 例 交 付 金	85,348	67,598	28,373	30,744	32,846	33,992
地 方 交 付 税	2,984,692	3,134,207	2,985,746	2,814,620	2,791,425	2,857,471
交 通 安 全 対 策 特 別 交 付 金	7,189	7,222	7,425	7,231	6,151	6,583
分 担 金 及 び 負 担 金	275,929	275,247	283,315	287,054	293,555	297,205
使 用 料 及 び 手 数 料	120,986	119,963	115,767	117,696	117,643	124,016
国 庫 支 出 金	2,469,632	2,212,515	2,226,858	2,325,078	2,237,814	2,611,691
県 支 出 金	992,522	1,231,667	1,298,585	1,039,025	1,188,142	1,474,216
財 産 収 入	183,510	79,989	119,572	69,871	73,964	72,878
寄 附 金	2,433	2,848	10,599	3,779	3,875	2,117
繰 入 金	59,928	154,000	103,800	69,900	71,400	254,702
繰 越 金	688,640	641,030	964,849	1,212,859	1,388,404	924,013
諸 収 入	377,522	522,810	526,936	541,828	509,513	494,198
市 債	1,725,700	1,240,000	1,142,200	1,233,200	1,449,500	1,552,700
ゴ ル フ 場 利 用 税 交 付 金	5,800	4,396	4,527	4,493	1,522	...
市民一人当たり歳入決算額(円)	336,771	334,094	328,897	327,630	338,336	352,268

資料:財政課

125 年度別特別会計歳入決算

(単位:千円)

区 分	平成 22年度	23年度	24年度	25年度	26年度	27年度
国 民 健 康 保 険	5,851,262	5,990,916	6,279,888	6,408,346	6,386,830	7,373,339
老 人 保 健	11,031
後 期 高 齢 者 医 療	359,510	373,561	401,156	423,949	437,284	443,613
介 護 保 険 (介 護 保 険 事 業 勘 定)	2,353,476	2,450,025	2,742,843	2,927,272	3,204,763	3,401,124
介 護 保 険 (介 護 サ ー ビ ス 事 業 勘 定)	11,156	12,236	14,093	16,265	20,732	22,245
公 共 用 地 先 行 取 得 事 業	137,967	13,999	13,830	13,661	13,493	13,324
結 城 南 部 第 一 土 地 区 画 整 理 事 業	31,624	36,360
結 城 南 部 第 二 土 地 区 画 整 理 事 業	346,963	371,174	419,907	347,026	216,668	176,716
結 城 南 部 第 三 土 地 区 画 整 理 事 業	211,496	168,903	184,246	158,802	172,899	128,141
結 城 南 部 第 四 土 地 区 画 整 理 事 業	203,399	203,854	209,312	207,104	142,619	128,917
公 共 下 水 道 事 業	1,403,421	1,512,132	1,391,544	1,537,695	1,404,340	1,416,839
農 業 集 落 排 水 事 業	94,955	99,442	91,918	115,511	116,352	126,146
住 宅 資 金 等 貸 付 事 業	7,928	7,168	5,428	4,768	4,185	4,062

資料:財政課

126 年度別企業会計歳入決算

(単位:千円)

区 分	平成 22 年度	23 年度	24 年度	25 年度	26 年度	27 年度
水道事業	1,309,174	1,264,556	1,285,305	1,300,961	1,399,495	1,406,982
収益的収入	1,090,774	1,048,245	1,066,161	1,072,532	1,202,009	1,212,546
資本的収入	218,400	216,311	219,144	228,429	197,486	194,436

資料:水道課

127 年度別一般会計歳出決算

(単位:千円)

科 目	平成 22 年度	23 年度	24 年度	25 年度	26 年度	27 年度
歳 出 合 計	16,878,451	16,318,505	16,217,674	15,961,247	17,037,664	17,587,722
議 会 費	191,289	241,073	208,478	200,516	195,137	202,603
総 務 費	2,575,685	2,093,172	2,073,964	1,923,195	2,230,879	1,797,343
民 生 費	5,423,574	5,461,153	5,532,633	5,441,420	5,974,131	6,563,266
衛 生 費	1,110,062	1,200,571	1,212,213	1,186,497	1,236,016	1,231,434
労 働 費	3,068	5,931	2,514	2,289	1,822	2,613
農 林 水 産 業 費	447,232	527,648	528,096	451,626	652,435	647,283
商 工 費	132,688	137,150	131,720	252,083	232,137	310,589
土 木 費	2,410,871	2,254,730	2,228,143	2,337,662	1,841,657	2,197,255
消 防 費	718,217	698,742	756,912	763,123	929,084	866,978
教 育 費	2,232,915	1,622,555	1,737,916	1,789,031	1,850,639	2,212,739
災 害 復 旧 費	-	300,101	241,578	7,823	-	43,651
公 債 費	1,632,850	1,775,679	1,563,507	1,605,982	1,893,727	1,511,968
諸 支 出 費	-	-	-	-	-	-
予 備 費	-	-	-	-	-	-
市民一人当たり歳出決算額(円)	324,448	315,443	306,011	301,412	322,500	334,380

資料:財政課

128 年度別特別会計歳出決算

(単位:千円)

区 分	平成 22 年度	23 年度	24 年度	25 年度	26 年度	27 年度
国民健康保険	5,765,057	5,819,478	5,993,831	6,070,135	6,172,774	7,098,693
老人保健	11,031
後期高齢者医療	358,677	372,970	400,141	423,080	436,627	442,651
介護保険(介護保険事業勘定)	2,351,548	2,442,433	2,719,388	2,876,730	3,204,763	3,301,050
介護保険(介護サービス事業勘定)	11,097	10,824	12,111	13,003	18,185	19,032
公共用地先行取得事業	137,967	13,999	13,830	13,661	13,493	13,324
結城南部第一土地区画整理事業	31,124	36,360
結城南部第二土地区画整理事業	346,463	370,674	417,907	346,526	216,168	176,216
結城南部第三土地区画整理事業	210,094	167,103	180,021	156,635	170,628	127,641
結城南部第四土地区画整理事業	194,879	203,354	208,812	198,288	139,436	128,417
公共下水道事業	1,402,421	1,511,132	1,388,544	1,527,531	1,403,340	1,413,351
農業集落排水事業	94,952	99,441	91,917	115,510	116,351	126,145
住宅資金等貸付事業	7,927	7,167	5,427	4,767	4,184	4,061

資料:財政課

129 年度別企業会計歳出決算

(単位:千円)

区 分	平成22年度	23年度	24年度	25年度	26年度	27年度
水道事業	1,548,185	1,632,111	1,523,772	1,543,368	1,682,694	1,647,351
収益的支出	1,015,882	1,010,561	1,024,110	1,009,411	1,143,593	1,121,647
資本的支出	532,303	621,550	499,662	533,957	539,101	525,704

資料:水道課

130 市税の収入状況

(単位:千円, %)

税 目	平成25年度		平成26年度		平成27年度	
	収入済額	構成比	収入済額	構成比	収入済額	構成比
市 税 総 額	6,800,834	100.00	6,843,055	100.00	6,605,319	100.00
市 民 税	3,107,381	45.69	3,183,652	46.53	3,009,335	45.56
個人市民税	2,400,723	35.30	2,374,377	34.70	2,325,109	35.20
現年課税分	2,326,592	34.21	2,327,790	34.02	2,289,935	34.67
滞納繰越分	74,131	1.09	46,587	0.68	35,174	0.53
法人市民税	706,658	10.39	809,275	11.83	684,226	10.36
現年課税分	702,745	10.33	807,376	11.80	683,020	10.34
滞納繰越分	3,913	0.06	1,899	0.03	1,206	0.02
固定資産税	2,780,202	40.88	2,762,605	40.37	2,706,673	40.98
純固定資産税	2,774,586	40.80	2,757,050	40.29	2,701,170	40.90
現年課税分	2,677,402	39.37	2,715,152	39.68	2,672,404	40.46
滞納繰越分	97,184	1.43	41,898	0.61	28,766	0.44
交付金・納付金	5,616	0.08	5,555	0.08	5,503	0.08
軽自動車税	101,499	1.49	104,269	1.52	109,246	1.65
現年課税分	98,491	1.45	102,542	1.49	107,583	1.62
滞納繰越分	3,008	0.04	1,727	0.03	1,663	0.03
市たばこ税	472,803	6.95	453,045	6.62	445,057	6.74
現年課税分	472,803	6.95	453,045	6.62	445,057	6.74
滞納繰越分	-	-	-	-	-	-
都市計画税	338,949	4.99	339,485	4.96	335,008	5.07
現年課税分	327,645	4.82	334,852	4.89	331,789	5.02
滞納繰越分	11,304	0.17	4,633	0.07	3,219	0.05

資料:財政課

平成27年度市税内訳

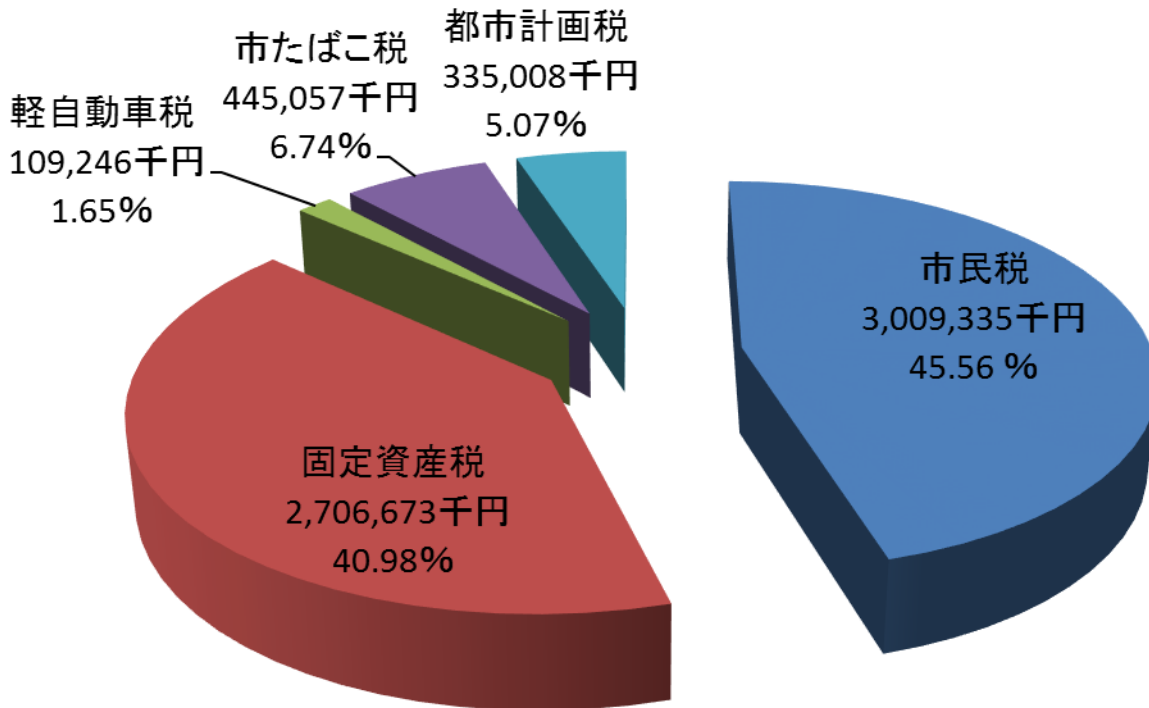

131 公有財産

(単位: m²)

種 別	平成24年度		25年度		26年度		27年度		
	土地	建物	土地	建物	土地	建物	土地	建物	
総 数	1,271,125	174,565	1,304,230	174,680	1,313,218	174,067	1,331,819	173,362	
計	1,206,677	174,495	1,244,451	174,610	1,255,939	173,997	1,276,671	173,292	
本 庁 舎	12,873	5,475	12,873	5,475	12,873	5,475	12,873	5,475	
行政機関	その他の消防施設	6,049	1,402	5,900	1,342	5,900	1,342	5,742	1,342
	その他の施設	155,438	17,700	154,643	17,243	154,643	17,004	172,717	17,011
	学 校	404,441	86,172	404,441	86,172	404,441	86,172	403,789	85,154
	公 共 用 財 産	65,968	18,698	65,968	18,698	65,968	18,664	64,768	18,664
普通財産	公 園	339,164	7,284	369,339	7,367	370,209	7,367	370,392	7,381
	その他の施設	222,744	37,764	231,287	38,313	241,905	37,973	246,390	38,265
	計	64,448	70	59,779	70	57,279	70	55,148	70
警 察 施 設	-	-	-	-	-	-	-	-	
そ の 他	64,448	70	59,779	70	57,279	70	55,148	70	

資料: 契約管財課

132 財政状況の推移(普通会計)

区 分	平成 21年度	22年度	23年度	24年度	25年度	26年度	27年度
財政力指数	0.742	0.714	0.695	0.679	0.691	0.695	0.705
実質収支比率 (%)	6.2	5.8	7.7	10.2	12.6	8.3	8.6
公債費比率 (%)	13.5	13.4	-	-	-	-	-
経常収支比率 (%)	94.6	89.4	91.9	91.1	92.5	93.6	94.1
経常一般財源等比率 (%)	92.7	94.3	94.1	95.1	90.8	93.6	94.2
標準財政規模 (千円)	10,212,536	10,490,654	10,420,172	10,438,999	10,611,350	10,479,794	10,599,217
経常一般財源 (千円)	9,465,081	9,893,757	9,807,183	9,932,695	9,639,941	9,809,469	9,986,056
実質単年度収支 (千円)	88,258	465,000	262,817	497,262	372,414	△238,710	3,840
公債費 (千円)	1,850,537	1,914,530	1,919,226	1,881,768	1,932,579	1,893,725	1,841,906
地方債現在高 (千円)	16,658,744	16,839,652	16,372,034	15,997,052	15,616,489	15,417,702	15,330,068
地方債依存度 (%)	9.3	10.6	7.2	-	-	-	-

資料:財政課

注)普通会計・・・地方財政の統計上、全国統一に使われる会計のことで、結城市では一般会計及び公共用地先行取得事業特別会計・住宅資金等貸付事業特別会計の全部、結城南部土地区画整理事業(第1～4)の一部を合算し、会計間の繰入、繰出金の重複額を控除したものを。

133 健全化判断比率

(単位:%)

区 分	平成 23 年度	24 年度	25 年度	26 年度	27 年度
実 質 赤 字 比 率	- (13.27)	- (13.26)	- (13.24)	- (13.26)	- (13.24)
連 結 実 施 赤 字 比 率	- (18.27)	- (18.26)	- (18.24)	- (18.26)	- (18.24)
実 質 公 債 費 比 率	13.8 (25.0)	12.8 (25.0)	11.6 (25.0)	11.0 (25.0)	10.8 (25.0)
将 来 負 担 比 率	84.7 (350.0)	75.3 (350.0)	56.7 (350.0)	44.7 (350.0)	37.2 (350.0)

資料:財政課

注)1 括弧内は早期健全化基準

2 健全化判断比率・・・実質赤字比率、連結実質赤字比率、実質公債比率、将来負担比率の4つの財政指標の総称で、地方公共団体は、この比率のいずれかが一定基準以上となった場合には、財政健全化計画又は財政再生計画を策定し、財政の健全化を図らなければならないとされている。

134 結城市行政機構図

平成 28 年 4 月 1 日 現在

条約定数 450 名
職員数 372 名

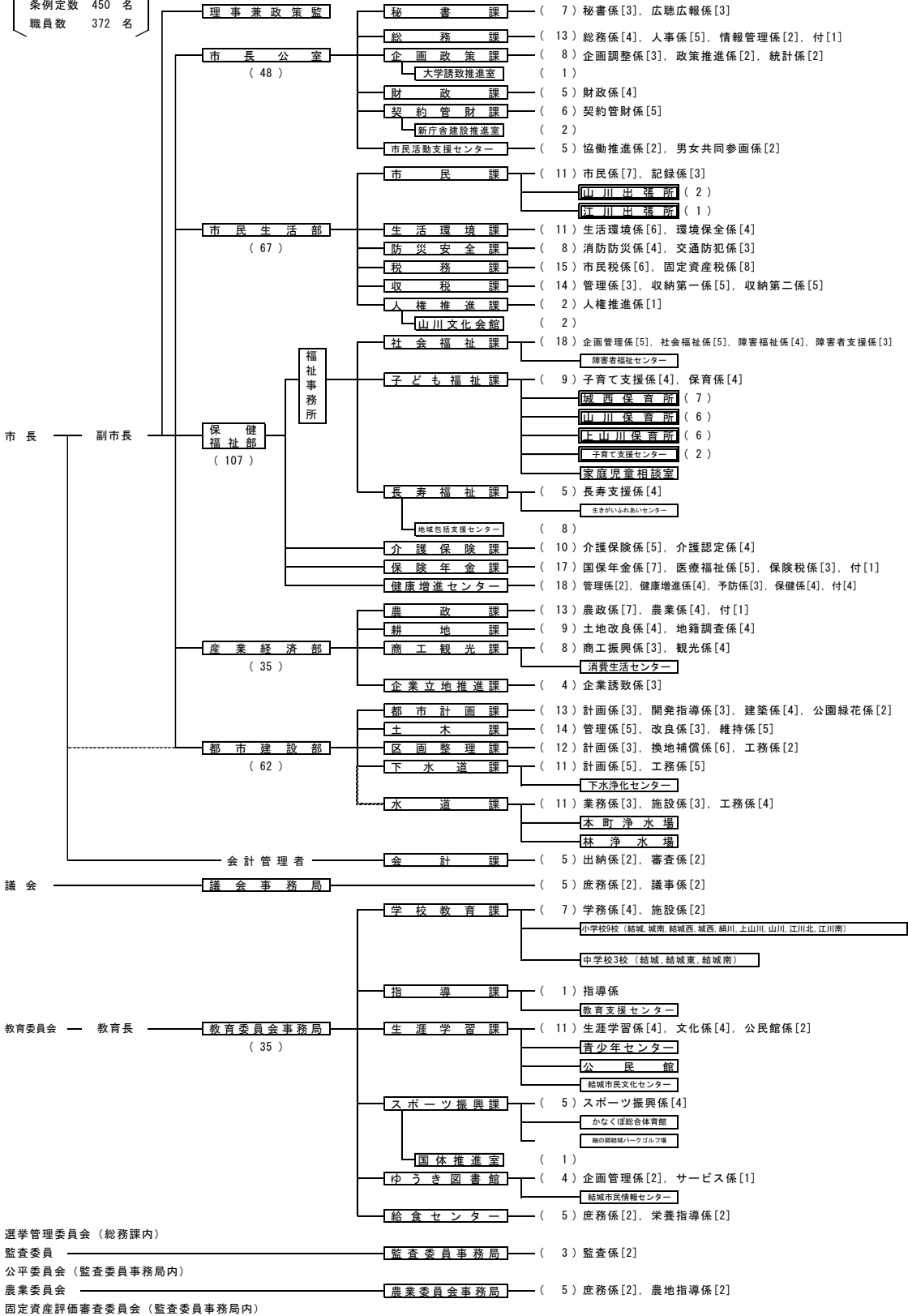

市長部局 5部 1所 28課 4室 64係 6出先機関 7施設

全体 7部 1所 36課 5室 80係 6出先機関 26施設

選挙・議会

135 投票区別選挙人名簿登録者数

平成 28 年 4 月 1 日現在

投票区	投票所	計	男	女	町名
	合計	42,034	20,843	21,191	
1	結城市立公民館	2,302	1,114	1,188	戸の町, 菅我殿台, 陣屋町, 塔の下, 番匠町, 永横町, 浦町, 大町, 西町
2	結城小学校	2,523	1,235	1,288	石町, 御朱印町, 鍛冶町, 神明町, 紺屋町, 本町, 西の宮, 玉岡町
3	結城市民情報センター	1,406	682	724	戸張町, 大切町, 白銀町駅北, 国府町, 国府町1丁目, 立町, 肝入町
4	結城第二高等学校	4,282	2,138	2,144	下り松, 見晴一丁目, 見晴町, 観音町, 白銀町駅南, 辻堂
5	職業訓練校	1,235	617	618	字大谷瀬, 大谷瀬町, 鉄砲宿, 人手町, 上小塙, 下小塙, 宮の下
6	城南小学校	4,456	2,242	2,214	新福寺, 城南町一丁目・二丁目, 中央町一丁目・二丁目, 新福寺一丁目・二丁目・三丁目・四丁目・五丁目・六丁目, 城の内, 繁昌塚
7	結城西小学校	2,743	1,377	1,366	大橋町, 川木谷, 川木谷一丁目・二丁目, 五助, 富士見町, 富士見町三丁目・四丁目, みどり町一丁目・二丁目
8	結城中学校	2,496	1,233	1,263	立の山東, 立の山西, 立の山南, 立の山北, 上海道, 上の宮, 古新田, 寺内, 本田, 逆井
9	玉岡堯舜認定こども園	3,637	1,804	1,833	四ツ京, 栄町, 松木合
10	城西小学校	3,229	1,569	1,660	公達, 猿内, 黒田, 作の谷, 小松町, 仁軒地, 仁軒地西, 下の宮, 善長寺, 片蓋
11	絹川地区多目的集会施設	1,507	749	758	小森, 宮崎, 慶福, 久保田, 中, 泉
12	結城特別支援学校	1,814	875	939	林, 鹿窪
13	上山川小学校	1,395	700	695	我里内, 河岸, 追立, 馬場, 南宿, 前法内, 芝崎, 平間, 先城谷, 原
14	上山川就業改善センター	1,032	516	516	西坪, 矢畑, 北坪, 芝良前, 中坪, 東坪, 古山, 瓦塚, 皿窪
15	山川新宿中央集会所	1,078	554	524	山川新宿, 新宿新田, 善右工門新田
16	山川文化会館	841	424	417	粕礼, 今宿
17	山川小学校	1,241	618	623	今宿(今泉), 古宿新田, 山王, 芳賀崎, 浜野辺, 水海道
18	江川北小学校	1,421	700	721	上成, 田間上, 田間中, 田間下, 新田間町, 武井上
19	江川地区多目的集会施設	1,033	515	518	武井下, 武井南, 大戦防, 江川新宿, 江川大町西, 江川大町東
20	江川南小学校	1,575	773	802	北茂呂, 南茂呂, 七五三場, 東茂呂, 一ツ木, 前新田, 蓮縄田, 出山
21	大木東公民館	788	408	380	大木西, 大木東, 大木北, 鷺の谷

資料:総務課

136 衆議院議員選挙(小選挙区)投票状況

(単位:人, %)

執行年月日	有権者数			投票者数			投票率		
	総数	男	女	総数	男	女	総数	男	女
平成21. 8.30	42,936	21,286	21,650	29,446	14,650	14,796	68.58	68.82	68.34
24.12.16	42,510	21,033	21,477	25,254	12,640	12,614	59.41	60.10	58.73
26.12.14	42,258	20,921	21,337	23,935	11,961	11,974	56.64	57.17	56.12

資料:総務課

137 最高裁判所裁判官国民審査投票状況

(単位:人, %)

執行年月日	有権者数			投票者数			投票率		
	総数	男	女	総数	男	女	総数	男	女
平成21. 8.30	42,910	21,276	21,634	29,126	14,491	14,635	67.88	68.11	67.65
24.12.16	42,478	21,021	21,457	24,832	12,439	12,393	58.46	59.17	57.76
26.12.14	42,233	20,913	21,320	23,610	11,810	11,800	55.90	56.47	55.35

資料:総務課

138 参議院議員選挙(選挙区)投票状況

(単位:人, %)

執行年月日	有権者数			投票者数			投票率		
	総数	男	女	総数	男	女	総数	男	女
平成 19. 7.29	42,927	21,308	21,619	28,001	13,763	14,238	65.23	64.59	65.86
22. 7.11	42,959	21,284	21,675	22,275	11,203	11,072	51.85	52.64	51.08
25. 7.21	42,424	21,008	21,416	19,150	9,734	9,416	45.14	46.33	43.97

資料:総務課

139 茨城県知事選挙投票状況

(単位:人, %)

執行年月日	有権者数			投票者数			投票率		
	総数	男	女	総数	男	女	総数	男	女
平成17. 9.11	42,636	21,233	21,403	28,900	14,271	14,629	67.78	67.21	68.35
21. 8.30	42,647	21,148	21,499	29,394	14,627	14,767	68.92	69.16	68.69
25. 9. 8	42,096	20,830	21,266	11,409	5,701	5,708	27.10	27.37	26.84

資料:総務課

140 県議会議員選挙投票状況

(単位:人,%)

執行年月日	有権者数			投票者数			投票率		
	総数	男	女	総数	男	女	総数	男	女
平成18.12.10	42,659	21,215	21,444	23,222	11,333	11,889	54.44	53.42	55.44
22.12.12	42,954	21,319	21,635	無投票			無投票		
26.12.14	41,951	20,768	21,183	23,836	11,913	11,923	56.82	57.36	56.29

資料:総務課

141 市長選挙投票状況

(単位:人,%)

執行年月日	有権者数			投票者数			投票率		
	総数	男	女	総数	男	女	総数	男	女
平成19.7.29	42,550	21,117	21,433	27,787	13,646	14,141	65.30	64.62	65.98
23. 8. 7	42,427	21,012	21,415	21,727	10,532	11,195	51.21	50.12	52.28
27. 8. 9	41,810	20,722	21,088	19,479	9,528	9,951	46.59	45.98	47.19

資料:総務課

142 市議会議員選挙投票状況

(単位:人,%)

執行年月日	有権者数			投票者数			投票率		
	総数	男	女	総数	男	女	総数	男	女
平成19. 4.22	42,409	21,044	21,365	無投票			無投票		
23. 4.24	42,345	20,984	21,361	24,458	11,913	12,545	57.76	56.77	58.73
27. 4.26	41,662	20,619	21,043	23,362	11,291	12,071	56.08	54.76	57.36

資料:総務課

143 歴代正副議長

議 長				副 議 長			
代	氏 名	就任年月日	退任年月日	代	氏 名	就任年月日	退任年月日
1	齊藤市太郎	S29. 3.29	S30. 1.21	1	北村常蔵	S29. 3.29	S30. 4.29
2	稲葉俊雄	S30. 5.12	S34. 4.29	2	岡田隆一	S30. 5.12	S31. 9.25
3	齊藤市太郎	S34. 5.22	S36. 6.29	3	深谷信一	S31. 9.25	S33. 1.28
4	栃木安三郎	S36. 7. 3	S38. 1. 9	4	栃木安三郎	S33. 1.28	S34. 4.29
5	奥澤庄平	S38. 5.15	S42. 4.29	5	奥澤庄平	S34. 5.22	S35. 6.11
6	平塚市郎	S42. 5.18	S44. 6.25	6	奥澤庄平	S35. 6.11	S36. 7. 3
7	諸儀平	S44. 6.25	S46. 4.29	7	山中剛三	S36. 7. 3	S38. 4.29
8	河野吉郎	S46. 5.22	S48. 6.23	8	永井酉次	S38. 5.15	S40. 4.18
9	諸儀平	S48. 6.23	S49. 6.15	9	平塚市郎	S40. 6.18	S42. 4.29
10	山田安太郎	S49. 6.15	S50. 4.29	10	古山保次郎	S42. 5.18	S44. 6.25
11	小谷野義三	S50. 5.13	S51. 6.28	11	本多新次郎	S44. 6.25	S45. 6.12
12	北島要吉	S51. 6.28	S52. 6.27	12	長瀬春造	S45. 6.12	S46. 4.29
13	小倉俊作	S52. 6.27	S53. 6.26	13	齊藤憲治郎	S46. 5.22	S47. 8.20
14	萩原幸水	S53. 6.26	S54. 4.29	14	木村時	S47. 8.21	S48. 5.22
15	長瀬春造	S54. 5.14	S55. 6.16	15	奥村浅吉	S48. 5.22	S49. 6.15
16	本多新次郎	S55. 6.16	S56. 9.22	16	小谷野義三	S49. 6.15	S50. 4.29
17	孝井政雄	S56. 9.22	S57. 6.21	17	北島要吉	S50. 5.13	S51. 6.28
18	古山林平	S57. 6.21	S58. 4.29	18	孝井政雄	S51. 6.28	S52. 6.27
19	古山林平	S58. 5.12	S60. 6.18	19	萩原幸水	S52. 6.27	S53. 6.26
20	長本里蔵	S60. 6.18	S62. 4.29	20	古山林平	S53. 6.26	S54. 4.29
21	大木真一	S62. 5.14	S63. 6.20	21	山中栄治	S54. 5.14	S55. 6.16
22	落合勝雄	S63. 6.20	H 1. 6.22	22	長本里蔵	S55. 6.16	S56. 6.19
23	古島道三郎	H 1. 6.22	H 2. 6.21	23	石島清司	S56. 6.19	S57. 6.22
24	宮田清八	H 2. 6.21	H 3. 4.29	24	落合勝雄	S57. 6.22	S58. 4.29
25	宮田清八	H 3. 5.13	H 4. 6.19	25	山中啓照	S58. 5.12	S59. 6.15
26	大木真一	H 4. 6.19	H 5. 6.22	26	宮田清八	S59. 6.15	S60. 6.18
27	古島道三郎	H 5. 6.22	H 7. 4.29	27	木村邦雄	S60. 6.18	S62. 4.29
28	植木勇	H 7. 5.15	H 9. 4.20	28	大出道夫	S62. 5.14	S63. 6.20
29	古島道三郎	H 9. 5.14	H10. 6.19	29	北條宏	S63. 6.20	H 1. 6.22
30	長瀬勝男	H10. 6.19	H11. 4.29	30	川村清六	H 1. 6.22	H 2. 6.21
31	高橋一雄	H11. 5.19	H12. 8.11	31	植木勇	H 2. 6.21	H 3. 4.29
32	前場文夫	H12. 8.11	H15. 4.29	32	臼井平八郎	H 3. 5.13	H 4. 6.19
33	染田裕紀	H15. 5.20	H17. 6.21	33	柴敬	H 4. 6.19	H 5. 6.23
34	古山智一	H17. 6.21	H19. 4.29	34	平塚明	H 5. 6.23	H 6. 6.21
35	鈴木義雄	H19. 5.16	H21. 6.22	35	増田俊子	H 6. 6.21	H 7. 4.29
36	孝井恒一	H21. 6.22	H23. 4.29	36	前場文夫	H 7. 5.15	H 9. 4.18
37	須藤一夫	H23. 5.18	H25. 6.18	37	高橋一雄	H 9. 5.14	H10. 6.19
38	船橋清	H25. 6.18	H27. 4.29	38	孝井恒一	H10. 6.19	H11. 4.29
39	中田松雄	H27. 5.14		39	桜井浩一郎	H11. 5.19	H12. 6.19
				40	染田裕紀	H12. 6.19	H13. 6.19
				41	関好一	H13. 6.19	H15. 4.29
				42	鈴木義雄	H15. 5.20	H17. 6.21
				43	篠崎洋介	H17. 6.21	H18. 6.20
				44	船橋清	H18. 6.20	H19. 4.29
				45	塚原林吉	H19. 5.16	H20. 6.23
				46	須藤一夫	H20. 6.23	H21. 6.22
				47	鈴木孝一	H21. 6.22	H23. 4.29

(つづき)

議 長				副 議 長			
代	氏 名	就任年月日	退任年月日	代	氏 名	就任年月日	退任年月日
				48	金子 健二	H23. 5.18	H24. 6.19
				49	中田 松雄	H24. 6.19	H25. 6.18
				50	大里 榮作	H25. 6.18	H26. 6.18
				51	大木 作次	H26. 6.18	H27. 4.29
				52	秋 元 昇	H27. 5.14	H28. 6.24
				53	早瀬 悦弘	H28. 6.24	

資料: 議会事務局

144 市議会の状況

年	定 例 会				臨 時 会				請願 件数	陳情 件数
	回数	会期 日数	市長提 出議案	議員提 出議案	回数	会期 日数	市長提 出議案	議員提出 議案		
平成18年	4	56	104	18	1	1	3	2	1	2
19年	4	64	108	22	1	1	2	9	4	6
20年	4	60	93	24	-	-	-	-	3	5
21年	4	69	86	28	4	4	27	8	3	2
22年	4	68	99	30	1	1	11	3	6	2
23年	4	71	73	27	4	4	12	18	5	7
24年	4	63	85	35	-	-	-	-	5	9
25年	4	61	95	27	1	1	1	2	3	4
26年	4	64	76	25	2	2	12	4	7	8
27年	4	65	90	18	1	1	1	8	3	8

資料: 議会事務局

145 市議会議員数

平成28年4月1日現在(単位:人)

区 分	合計	1期	2期	3期	4期	5期	6期	7期	8期	
総数	18	4	4	3	3	1	1	1	1	
25~29歳	-	-	-	-	-	-	-	-	-	
30~39歳	-	-	-	-	-	-	-	-	-	
40~49歳	2	1	1	-	-	-	-	-	-	
50~59歳	3	-	1	1	1	-	-	-	-	
60~69歳	8	3	1	1	1	1	1	-	-	
70~79歳	5	-	1	1	1	-	-	1	1	
80歳~	-	-	-	-	-	-	-	-	-	
平均年齢	63.6	歳								

資料: 議会事務局

參考資料

市内の観光施設一覧

名 称	住 所	見 どころ
結城の街なみ	結城北部市街地	見世蔵 33 棟, 江戸末期～明治期に建築
山川不動尊	山川新宿	毎月 28 日の縁日がにぎやか 不動明王座像は弘法大師の作といわれる
玉日姫廟	大字結城(本町)	親鸞の妻玉日姫(九条兼実の娘)の墓
源翁和尚の墓	大字結城(玉岡町)	那須の殺生石を法力で済度した僧の墓
結城朝光の墓	大字結城(浦町) 称名寺内	結城家初代の墓
結城家るい代の墓	大字結城(大谷瀬町)	結城家初代～16 代までの墓
林古墳群	林地内, 備中塚	5 世紀頃つくられた雄大な円墳 外濠もはっきり残っている
官軍の墓	武井	幕末期の政府軍の墓
水野家の墓	山川新宿万松寺内	山川水野家初代～11 代水野忠邦までの墓
城跡歴史公園	大字結城(本町)	初代結城朝光より 18 代まで続いた城跡 桜の名所
つむぎの館	大字結城(大町)12-2	結城紬の展示・販売(入場無料) 染織資料館「手織里」, 染め・織り体験(有料要予約)
本場結城紬郷土館	大字結城(浦町)64	結城紬の工程・歴史資料展示・販売・実演(無料) 織り体験(有料)
旅の駅 結城つむぎセンター	下り松 6 丁目 6 番地 3	茨城, 結城の特産品, 土産品販売 手打ちそば, 団体食事 120 名可
(株)紬の里	大字結城(本町)2515	結城紬の展示 染め・織り体験(有料要予約)
結城市伝統工芸館	大字結城(小塙)3018	結城紬の展示・実演・体験(無料要予約)
紬のふる里歴史の道		総延長 1,365m の歴史地区の歩く道
御幸通り		結城一高, 健康増進センター周辺を白壁の築地塀遊歩道 に整備されている
日高川通り		市役所前を流れる日高川のせせらぎを復元し, 周辺を蔵 造り風便所, 東屋, 白壁の築地塀, 遊歩道に整備
玉岡通り		結城小学校前を流れる日高川をせせらぎにより復元し, 周 辺を白壁の築地塀, 遊歩道及びひょうたん池が設置されて いる
結城城堀割公園 (水辺公園)		旧結城城堀を水辺公園に復元
結城蔵美術館	大字結城(大町)1330	明治前期建築の蔵を改修した観光施設 本蔵・・・未来へつなぐ 新たな芸術文化を創造・情報発信する空間 袖蔵・・・過去を結ぶ 歴史, 文化資料の収蔵・公開の空間

資料: 商工観光課

統計ゆうき 平成28年度版

平成29年 3月発行

編集・発行 茨城県 結城市 市長公室 企画政策課 統計係
茨城県結城市大字結城 1447

TEL:0296-32-1111